

Sériés GS3 - DN 15 à DN 200

Vanne à glissière motorisée rapide a haute résolution pour la régulation des fluides neutres à agressifs

- Raccordement à bride selon ASME B16.5 en ANSI150 ou ANSI300
- Conception selon les normes ASME B16.34, API RP 553, API 598, ASME B31.1 (Power Piping) et ASME B31.3 (Process Piping)
- Supporte des pressions différentielles élevées avec de petits servomoteurs
- Vitesse de lavage élevée
- Insignifiant zone neutre
- Moteur avec boîtier métallique
- Valeurs KVs élevées
- Silencieuse



Caractéristiques Techniques

Type de construction	Version à bride selon ASME B16.5 RF		
Diamètre nominal	DN 15 - 200	Class 150	Class 300
Température du fluide	corps en inox	-60°C à +350°C	
	corps en acier	-29°C à +350°C	
Rangeabilité	40 : 1 linéaire / 80:1 égal pourcentage		
Classe d'étanchéité	Couple glissière Carbone-Inox	Couple glissière SFC	Couple glissière STN2
% de la valeur du Kv	< 0,0001	< 0,0005	< 0,001
IEC 60534-4	IV-S1	IV-S1	IV
EN 12266-1	D	E	E
Fuite spécifique	ISO FE-BH-CC3-SSA0-t(-40°C/+350°C)-PN40-ISO		
Etanchement de la tige et du corps	15848-1		

* Veuillez respecter les limites d'utilisation du positionneur!

Valeurs Kvs: cf. tableau séparé 8001.

Options et accessoires

- Soufflet en métal
- Module de communication Bluetooth BT-1

Matériaux version standard

	Version en inox			
Corps	Inox, 1.4408 / CF8M			
Pièce d'extrémité	Inox, 1.4408 / CF8M			
Tige	Inox, 1.4571/ 316Ti			
Pièce d'entraînement	Inox, 1.4581			
Tube de presse étoupe	Inox 1.4408 / CF8M			
Presse étoupe cpl.	PTFE chargé de carbone (ressort 1.4310)			
Joint de corps	Graphite avec insert en inox			
Disque fixe	Inox 1.4571 revêtu	STN2-disque fixe	STN3-disque fixe	
Disque mobile	Carbone matériel	SFC-disque fixe (max. +300°C)	STN2-disque fixe	STN3-disque fixe

	Version en acier			
Corps	Acier, 1.0619 / WCC			
Pièce d'extrémité	Acier, 1.0619 / WCC			
Tige	Inox, 1.4571/ 316Ti			
Pièce d'entraînement	Inox, 1.4581			
Tube de presse étoupe	Inox, 1.4408 / CF8M			
Presse étoupe cpl.	PTFE chargé de carbone (ressort 1.4310)			
Joint de corps	Graphite avec insert en inox			
Disque fixe	Inox 1.4571 revêtu	STN2-disque fixe	STN3-disque fixe	
Disque mobile	Carbone matériel	SFC-disque fixe (max. +300°C)	STN2-disque fixe	STN3-disque fixe

Caractéristiques techniques de l'actionneur

Puissance	2,0 kN / 5,0 kN		
Alimentation	24 V AC/DC 100 - 240 V 50/60Hz		
Température ambiante admissible	Standard:	-10°C à +60°C	
	Version basse température:	-40°C à +60°C	
Température de stockage admissible	Standard:	-30°C à +80°C (+60°C avec Fonction Fail Safe)	
	Version basse température:	-40°C à +80°C (+60°C avec Fonction Fail Safe)	
Position	Au choix, pourtant le moteur ne doit pas être monté vers le bas		
Protection (EN 60529)	IP 67		
Consommation électrique max. au fonctionnement 24V AC/DC	40 Watt		
Puissance nominale en cas de fonctionnement sur le secteur	Alimentation secteur 230V:	P=40W S=67,8VA I=295mA	cosφ=0.59
	Alimentation secteur 115V :	P=40W S=58,8VA I=511mA	cosφ=0.68
Zone morte	±0,2% à une course min. de 6mm		
Précision de répétition	±0,1% à une course min. de 6mm		
Vitesse de course avec Fonction Fail-Safe	Version 5,0 kN:	2 s/mm à 250 s/mm (standard 4 s/mm)	
	Version 2,0 kN:	0,75 s/mm à 4 s/mm	
Puissance absorbée	Version 5,0 kN:	2 s/mm à 4 s/mm	
	40 Watt		
Valeur de consigne	Réglable 0 - 20 mA, 0 - 10 V Commande binaire optional (24V DC)		
Signal de recopie	Réglable 0 - 20 mA, 0 - 10 V		
Cycles (Fail-Safe)	500000		
durée de vie (Fail-Safe)	10 ans		
Facteur d'utilisation	100%		
Fonctions de sécurité	Surveillance du couple de fonctionnement, de la consigne, température de l'électronique, etc.		
Fonctions de diagnostic	Enregistrement de la durée de fonctionnement du moteur, du nombre de démarrages, etc.		
Autoréglage	Adaptation automatique de la course		
Entrées additionnelles	1 entrée binaire (programmable)		
Sorties additionnelles	2 sorties d'alarme		
Raccordement électrique	Alimentation en tension M20x1,5 (en option NPT 1/2") Signalisation/rétroaction de position 2x M16x1,5		

Temps de réponse

DN	course	Temps (sec.) pour la course totale à une vitesse de				
		0,75 s/mm	1 s/mm	1,5 s/mm	2 s/mm	4 s/mm
15 - 40	6,25	4,7	6,3	9,4	12,5	25,0
50 - 80	8,25	6,2	8,3	12,4	16,5	33,0
100 - 200	8,75	6,6	8,8	13,1	17,5	35,0
				Standard actionneur 2kN	min. temps actionneur 5kN	Standard actionneur 5kN

Options

2 contacts auxiliaires supplémentaires	réglables librement comme contacts libres de potentiel (ouverte/fermée)
Sécurité en cas de rupture de courant	monté dans un propre corps auprès l'actionneur position de sécurité libre à choisir
Logiciel de communication	câble de données pour le paramétrage et diagnose de l'actionneur
Bluetoothmodul BT-1	Liaison sans fil au logiciel de configuration DeviceConfig (extension)

Actionneur avec Fonction Fail-Safe (Option)

- position de sécurité en cas de coupure du courant
- fourniture d'énergie à travers des condensateurs à haute performance
- position de sécurité ouverte, fermé ou dans une position de la vanne sélectionnable au choix
- surveillance indépendante sur l'état de charge des condensateurs



Pressions Différentielles

(pour températures jusqu'à 38°C)

**Températures au-dessus de 38°C
Veuillez prendre en considération la
limite d'application**

DN	Puissance: 2kN		Puissance: 5kN	
	Pressions différentielles admissibles (bar)			
	couple de glissières carbone/SFC - inox revêtu	couple de glissières STN2	couple de glissières carbone/SFC - inox revêtu	couple de glissières STN2
15	51,7	51,7	51,7	51,7
20	51,7	51,7	51,7	51,7
25	51,7	51,7	51,7	51,7
40	51,7	51,7	51,7	51,7
50	51,7	51,7	51,7	51,7
80	29,5	11,5	48	29,7
100	18,8	7,1	33	18,4
150	9,5	3,5	16	9,1
200	5,5	-	14,3	-

Limite d'application en bar à la pression nominal

	Limite d'application en bar à la pression nominal	
	ANSI150	ANSI 300
P max. acier	19,6	51,7
P max. inox	19,0	49,6

Limite d'application pour vannes GS3 en inox

Ces pressions chez les vannes GS version GS3 en acier inox, ne doivent pas être dépassées même dans le cas où la force de traction des actionneur le permettrait.

ANSI150

DN	Couple glissières: carbone/SFC - inox								Couple glissières: STN 2							
	Pression max en bar pour vannes GS3 en inox								Pression max en bar pour vannes GS3 en inox							
	38°C	50°C	100°C	150°C	200°C	250°C	300°C	350°C	38°C	50°C	100°C	150°C	200°C	250°C	300°C	350°C
15-125	19,0	18,4	16,2	14,8	13,7	12,1	10,2	8,4	19,0	18,4	16,2	14,8	13,7	12,1	10,2	8,4
150	16,0	16,0	16,0	14,8	13,7	12,1	10,2	8,4	16,2	16,2	16,2	14,8	13,7	11,8	9,7	8,4
200	16,0	16,0	16,0	14,8	13,7	12,1	10,2	8,4	-	-	-	-	-	-	-	-

Limitation pour disques SFC: 300°

ANSI300

DN	Couple glissières: carbone/SFC - inox								Couple glissières: STN 2							
	Pression max en bar pour vannes GS3 en inox								Pression max en bar pour vannes GS3 en inox							
	38°C	50°C	100°C	150°C	200°C	250°C	300°C	350°C	38°C	50°C	100°C	150°C	200°C	250°C	300°C	350°C
15-65	49,6	48,1	42,2	38,5	35,7	33,4	31,6	30,3	49,6	48,1	42,2	38,5	35,7	33,4	31,6	30,3
80	48,0	48,0	42,2	38,5	35,7	33,4	31,6	30,3	36,6	36,6	36,6	34,8	33,0	26,8	22,0	19,0
100	33,0	33,0	33,0	33,0	33,0	33,0	31,6	30,3	33,0	33,0	33,0	31,7	30,1	24,4	20,1	17,3
125	23,0	23,0	23,0	23,0	23,0	23,0	23,0	23,0	22,0	22,0	22,0	21,0	19,9	16,1	13,2	11,5
150	16,0	16,0	16,0	16,0	16,0	16,0	16,0	16,0	16,0	16,0	16,0	15,4	14,6	11,8	9,7	8,4
200	16,0	16,0	16,0	14,8	13,7	12,1	10,2	8,4	-	-	-	-	-	-	-	-

Limitation pour disques SFC: 300°

Limite d'application pour vannes GS3 en acier c

Ces pressions chez les vannes GS version GS3 en acier c, ne doivent pas être dépassées même dans le cas où la force de traction des actionneur le permettrait.

ANSI150

DN	Couple glissières: carbone/SFC - inox								Couple glissières: STN 2							
	Pression max en bar pour vannes GS3 en acier								Pression max en bar pour vannes GS3 en acier							
	38°C	50°C	100°C	150°C	200°C	250°C	300°C	350°C	38°C	50°C	100°C	150°C	200°C	250°C	300°C	350°C
15-125	19,6	19,2	17,7	15,8	13,8	12,1	10,2	8,4	19,6	19,2	17,7	15,8	13,8	12,1	10,2	8,4
150	16,0	16,0	16,0	15,8	13,8	12,1	10,2	8,4	16,2	16,2	16,2	15,4	13,8	11,8	9,7	8,0
200	16,0	16,0	16,0	15,8	13,8	12,1	10,2	8,4	-	-	-	-	-	-	-	-

Limitation pour disques SFC: 300°

ANSI300

DN	Couple glissières: carbone/SFC - inox								Couple glissières: STN 2							
	Pression max en bar pour vannes GS3 en acier								Pression max en bar pour vannes GS3 en acier							
	38°C	50°C	100°C	150°C	200°C	250°C	300°C	350°C	38°C	50°C	100°C	150°C	200°C	250°C	300°C	350°C
15-50	51,1	50,1	46,6	45,1	43,8	41,9	39,8	37,6	51,1	50,1	46,6	45,1	43,8	41,9	39,8	37,6
65	51,1	50,1	46,6	45,1	43,8	41,9	39,8	37,6	41,7	41,7	41,7	39,7	37,6	33,5	37,6	33,0
80	48,0	48,0	46,6	45,1	43,8	41,9	39,8	37,6	36,6	36,6	36,6	34,8	33,0	26,8	22,0	19,0
100	33,0	33,0	33,0	33,0	33,0	33,0	33,0	33,0	33,0	33,0	33,0	31,7	30,1	24,4	20,0	17,5
125	23,0	23,0	23,0	23,0	23,0	23,0	23,0	23,0	22,1	22,1	22,1	21,0	19,9	16,1	13,2	11,5
150	16,0	16,0	16,0	16,0	16,0	16,0	16,0	16,0	16,0	16,0	16,0	15,4	14,6	11,8	9,7	8,4
200	16,0	16,0	16,0	14,8	13,7	12,1	10,2	8,4	-	-	-	-	-	-	-	-

Limitation pour disques SFC: 300°

Dimensions et Poids

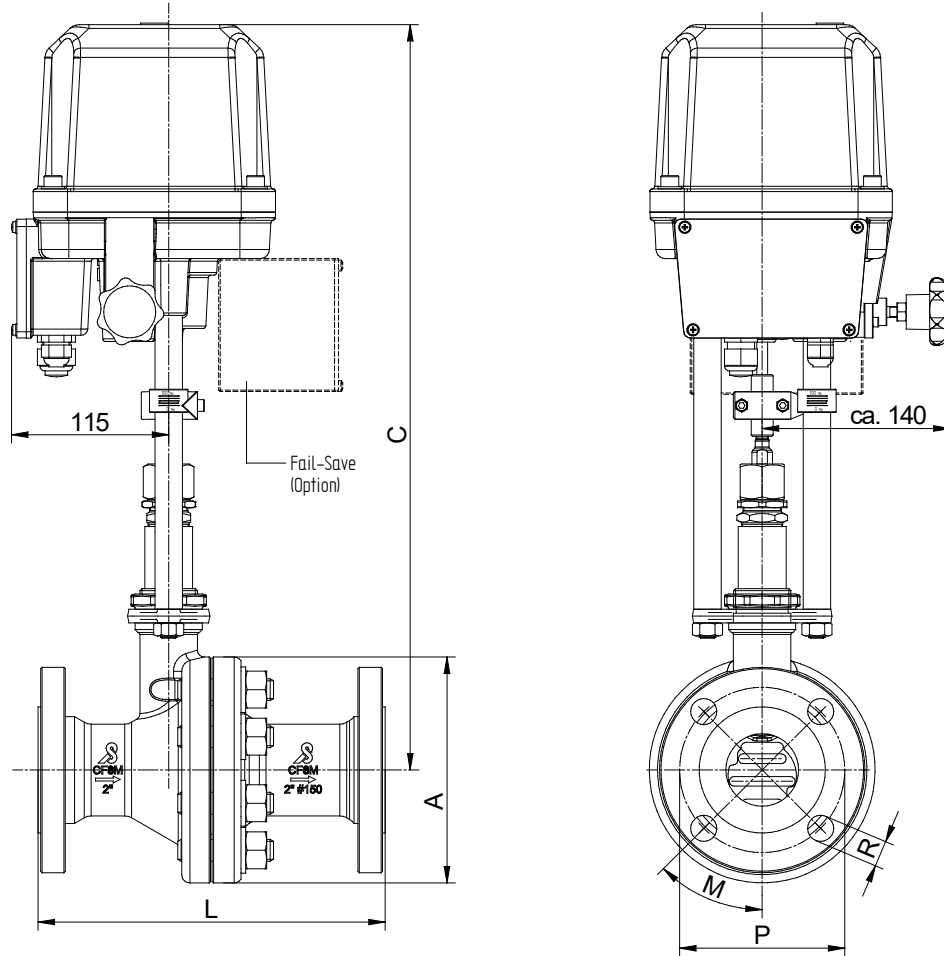

DN	ØA	C avec actionneur		P	M	numéro	L	R	ANSI 150 Poids (kg) avec actionneur			
		2 kN	5 kN						2 kN		5 kN	
									sans Fail-Save	avec Fail-Save	sans Fail-Save	avec Fail-Save
15	95	522	554	60,3	45	4	184	15,88	13	14,8	13,9	15,7
20	115	527	559	69,9	45	4	184	15,88	14,4	16,2	15,3	17,1
25	125	532	564	79,4	45	4	184	15,88	16	17,8	16,9	18,7
40	155	547	579	98,4	45	4	222	15,88	20,2	22	21,1	22,9
50	165	552	584	120,7	45	4	254	19,05	22,5	24,3	23,4	25,2
80	210	567	599	152,4	45	4	298	19,05	36,2	38	37,1	38,9
100	248	582	614	190,5	22,5	8	352	19,05	48,7	50,5	49,6	51,4
150	320	612	644	241,3	22,5	8	457	22,22	79,1	80,9	80	81,8
200	380	642	674	299	15	12	543	25,4	129,1	130,9	130	131,8

DN	ANSI 300					Poids (kg) avec actionneur				course
	P	M	numéro	L	R	2 kN		5 kN		
						sans Fail-Save	avec Fail-Save	sans Fail-Save	avec Fail-Save	
15	66,7	45	4	190	15,88	13,4	15,2	14,3	16,1	6
20	82,6	45	4	194	19,05	15,6	17,4	16,5	18,3	6
25	88,9	45	4	197	19,05	17,2	19	18,1	19,9	6
40	114,3	45	4	235	22,22	23,1	24,9	24	25,8	6
50	127	22,5	8	267	19,05	25	26,8	25,9	27,7	8
80	168,3	22,5	8	318	22,22	40,4	42,2	41,3	43,1	8
100	200	22,5	8	368	22,22	57,4	59,2	58,3	60,1	8,5
150	269,9	15	12	473	22,22	98,2	100	99,1	100,9	8,5
200	330	15	12	568	25,4	157,5	159,3	158,4	160,2	8,5

Dimensions en mm

Les détails et les illustrations sont sans engagement. Sous réserve de modifications sans préavis.