

Série GS 1 - DN 15 à DN 150

Vanne de régulation pneumatique à glissières avec un positionneur intégré pour la régulation ou l'arrêt des fluides liquides et gazeux pour les applications industrielles

- construction compacte et poids réduit
- grande réactivité grâce à une course réduite
- valeurs de Kvs importantes
- grande étanchéité même à température élevée
- pas de pièces apparentes en mouvement
- pas de consommation d'air permanente
- insensible aux vibrations
- plus besoin d'air qualité instrument pour la commande
- choix de la courbe caractéristique flexible selon le procédé
- contrôle du positionnement par capteur linéaire
- indifférente à l'orientation et à l'air de commande variable
- protection IP65
- Conforme à la directive TA-Luft 2021



Caractéristiques Techniques

Type de construction	version entre brides construction acc. DIN EN 558-1, série 20 pour brides acc. DIN EN 1092-1 forme B autres versions: cf. notice 8043-GS3		
Diamètre nominal	DN 15 à DN 150		
Pression nominale	PN 40, DIN 2401 aussi pour brides PN 10 à PN 25		
Plage de température	corps 1.0619	-10°C à +350°C	
	corps 1.4581	-60°C à +350°C	
Température ambiante*	positionneur digital -10°C à +75°C positionneur analog -15°C à +60°C		
Joint de bride (côté client)	DIN EN 1514-1 ou ANSI B16.21 dans la catégorie de pression nominale correspondante		
Rapport de rég./Caractéristiques positionneur analogue	25 : 1		
positionneur digital	30 : 1		
Fuite	couple glissière Carbone-Inox	couple glissière SFC	couple glissière STN2
% de la valeur du Kv	< 0,0001	< 0,0005	< 0,001
IEC 60534-4	IV-S1	IV-S1	IV
EN 12266-1	E	F	F
marquage ATEX non électrique	II 2G Ex h IIC T6...T1 X Gb II 2D Ex h IIIC 85°C...350°C X Db		
Fuite de Garniture	ISO FE - BH - CC3 - SSA0 - t (-40°C / +350 °C) - PN40 - ISO 15848-1		

* Veuillez respecter les limites d'utilisation du positionneur!

** En DN15 avec des réductions en dessous de 25% des taux de fuites différentes sont possibles.
Valeurs Kvs: cf. tableau séparé 8001.

Matériaux

Corps	acier C 1.0619	inox 1.4408	
Tête de commande	laiton chromé (piston 80 mm) Aluminium anodisée (piston 125 mm)		
Ressorts	inox 1.4310 (piston 80 mm), fil d'acier à ressort C, acier zingué, plastifié (piston 125 mm)		
Garniture	PTFE chargé de carbone (ressort 1.4310)		
Tige de piston	inox 1.4571 poli		
Soufflet d'étanchéité	inox 1.4571		
Disque fixe	inox 1.4571 revêtu	Disque STN2	
Disque mobile	carbone spécial	Disque SFC (max. 300°C)	Disque STN2
Support de disque mobile	inox 1.4581		
Voyant d'affichage de position	PA Trogamid (transparent)		

Positionneur

Veuillez trouver les informations techniques des positionneurs dans les notices correspondantes.

Pressions Différentielles (Pour températures jusqu' à 120°C)

positionneur numérique, Type 8049

(variante vannes de séctionnement et vannes montés avec autre positionneur)

Couple glissières: carbone - inox
SFC - inox

DN	Piston	Pressions différentielles, max.		Pression de pilotage
		Régulation, ouvert/fermé		
15	80	40		3,5 - 6
20	80	40		3,5 - 6
25	80	40		3,5 - 6
32	80	40		4,0 - 6
40	80	30,4		4,0 - 6
50	80	19,5		4,5 - 6
65	80	16,3		4,5 - 6
80	80	10,2		5,0 - 6
100	80	6,5		5,0 - 6
125	80	4,4		5,0 - 6
150	80	3,3		5,0 - 6

15	125	40		3,0 - 6
20	125	40		3,0 - 6
25	125	40		3,0 - 6
32	125	40		3,0 - 6
40	125	40		3,0 - 6
50	125	40		3,5 - 6
65	125	37,6		3,5 - 6
80	125	23,6		4,0 - 6
100	125	15		4,0 - 6
125	125	10,1		4,0 - 6
150	125	7,5		4,0 - 6

positionneur p/p et i/p, Type 8047

Couple glissières: carbone - inox
SFC - inox

DN	Piston	Pression différentielles, max.		Pression de pilotage
		Regelung	ouvert/fermé	
15	80	40	40	3,0 - 6
20	80	39,8	36,6	3,5 - 6
25	80	29,5	30,7	3,5 - 6
32	80	21,8	25,1	4,0 - 6
40	80	14,9	19	4,0 - 6
50	80	8,8	12,5	4,5 - 6
65	80	7,2	10,5	4,5 - 6
80	80	4,4	6,7	4,5 - 6
100	80	2,7	4,3	4,5 - 6

15	125	40	40	3,0 - 6
20	125	40	40	3,0 - 6
25	125	40	40	3,0 - 6
32	125	40	40	3,0 - 6
40	125	34,3	40	3,0 - 6
50	125	20,4	27,1	3,5 - 6
65	125	16,7	22,8	3,5 - 6
80	125	10,1	14,5	3,5 - 6
100	125	6,2	9,3	3,5 - 6
125	125	4,2	6,3	3,5 - 6
150	125	3,1	4,7	3,5 - 6

Températures au-dessous de 120°C
Veillez prendre en considération la
limite d'application

Couple glissières: STN2

DN	Piston	Pressions différentielles, max.		Pression de pilotage
		Régulation, ouvert/fermé		
15	80	40		3,5 - 6
20	80	37,3		4,0 - 6
25	80	27,4		4,0 - 6
32	80	20,1		4,5 - 6
40	80	13,6		4,5 - 6
50	80	8		5,0 - 6
65	80	6,6		5,0 - 6
80	80	4		5,0 - 6
100	80	2,4		5,0 - 6

15	125	40		3,0 - 6
20	125	40		3,0 - 6
25	125	40		3,0 - 6
32	125	40		3,5 - 6
40	125	27		3,5 - 6
50	125	18,5		4,0 - 6
65	125	15,1		4,0 - 6
80	125	9,1		4,0 - 6
100	125	5,6		4,0 - 6
125	125	3,8		4,0 - 6
150	125	2,8		4,0 - 6

Couple glissières: STN2

DN	Piston	Pressions différentielles, max.		Pression de pilotage
		Régulation	ouvert/fermé	
15	80	28,4	29,9	3,5 - 6
20	80	19,3	23	4,0 - 6
25	80	13,1	17,2	4,0 - 6
32	80	9,1	12,8	4,0 - 6
40	80	5,9	8,8	4,0 - 6
50	80	3,4	5,3	4,5 - 6
65	80	2,7	4,3	4,5 - 6

15	125	40	40	3,0 - 6
20	125	40	40	3,0 - 6
25	125	30,2	37,4	3,0 - 6
32	125	21	27,8	3,0 - 6
40	125	13,7	19,1	3,0 - 6
50	125	7,8	11,4	3,5 - 6
65	125	6,3	9,4	3,5 - 6
80	125	3,7	5,7	3,5 - 6
100	125	2,3	3,5	3,5 - 6

Pressions Différentielles
(Pour températures jusqu' à 120°C)

Températures au-dessous de 120°C
Veillez prendre en considération la
limite d'application

actionneur D80 double effet
sans position de sécurité
positionneur numérique, type 8049 version 4 fil

DN	pression différentielle max. [bar] à une pression de pilotage [bar]															
	Couple glissières: carbone - inox / SFC - inox								Couple glissières: STN2							
	2,5	3,0	3,5	4,0	4,5	5,0	5,5	6,0	2,5	3,0	3,5	4,0	4,5	5,0	5,5	6,0
15	40,0	40,0	40,0	40,0	40,0	40,0	40,0	40,0	40,0	40,0	40,0	40,0	40,0	40,0	40,0	40,0
20	40,0	40,0	40,0	40,0	40,0	40,0	40,0	40,0	40,0	40,0	40,0	40,0	40,0	40,0	40,0	40,0
25	40,0	40,0	40,0	40,0	40,0	40,0	40,0	40,0	34,0	40,0	40,0	40,0	40,0	40,0	40,0	40,0
32	40,0	40,0	40,0	40,0	40,0	40,0	40,0	40,0	24,9	30,7	36,4	40,0	40,0	40,0	40,0	40,0
40	37,7	40,0	40,0	40,0	40,0	40,0	40,0	40,0	16,9	20,8	24,7	27,0	27,0	27,0	27,0	27,0
50	24,2	29,8	35,4	40,0	40,0	40,0	40,0	40,0	10,0	12,3	14,6	16,9	19,2	21,5	23,8	26,1
65	20,2	24,9	29,6	34,3	39,0	40,0	40,0	40,0	8,1	10,0	11,9	13,8	15,7	17,6	19,4	21,3
80	12,7	15,7	18,6	21,5	24,5	27,4	30,4	33,3	4,9	6,0	7,2	8,3	9,4	10,6	11,7	12,8
100	8,1	9,9	11,8	13,7	15,5	17,4	19,3	21,1	3,0	3,7	4,4	5,1	5,8	6,5	7,2	7,9
125	5,5	6,7	8,0	9,2	10,5	11,8	13,0	14,3	2,0	2,5	3,0	3,4	3,9	4,4	4,8	5,3
150	4,1	5,0	5,9	6,9	7,8	8,7	9,7	10,6	1,5	1,8	2,2	2,5	2,9	3,2	3,6	3,9

actionneur D125 double effet
sans position de sécurité
positionneur numérique, type 8049 version 4 fil

DN	pression différentielle max. [bar] à une pression de pilotage [bar]															
	Couple glissières: carbone - inox / SFC - inox								Couple glissières: STN2							
	2,5	3,0	3,5	4,0	4,5	5,0	5,5	6,0	2,5	3,0	3,5	4,0	4,5	5,0	5,5	6,0
15	40,0	40,0	40,0	40,0	40,0	40,0	40,0	40,0	40,0	40,0	40,0	40,0	40,0	40,0	40,0	40,0
20	40,0	40,0	40,0	40,0	40,0	40,0	40,0	40,0	40,0	40,0	40,0	40,0	40,0	40,0	40,0	40,0
25	40,0	40,0	40,0	40,0	40,0	40,0	40,0	40,0	40,0	40,0	40,0	40,0	40,0	40,0	40,0	40,0
32	40,0	40,0	40,0	40,0	40,0	40,0	40,0	40,0	40,0	40,0	40,0	40,0	40,0	40,0	40,0	40,0
40	40,0	40,0	40,0	40,0	40,0	40,0	40,0	40,0	27,0	27,0	27,0	27,0	27,0	27,0	27,0	27,0
50	40,0	40,0	40,0	40,0	40,0	40,0	40,0	40,0	26,3	32,0	37,7	40,0	40,0	40,0	40,0	40,0
65	40,0	40,0	40,0	40,0	40,0	40,0	40,0	40,0	21,5	26,1	30,8	35,4	37,6	37,6	37,6	37,6
80	33,6	40,0	40,0	40,0	40,0	40,0	40,0	40,0	12,9	15,7	18,5	21,3	22,0	22,0	22,0	22,0
100	21,3	24,8	24,8	24,8	24,8	24,8	24,8	24,8	8,0	9,7	11,5	13,2	13,4	13,4	13,4	13,4
125	14,4	16,4	16,4	16,4	16,4	16,4	16,4	16,4	5,3	6,5	7,6	8,8	8,9	8,9	8,9	8,9
150	10,7	13,0	15,3	16,0	16,0	16,0	16,0	16,0	3,9	4,8	5,6	6,5	7,3	8,2	9,0	9,9

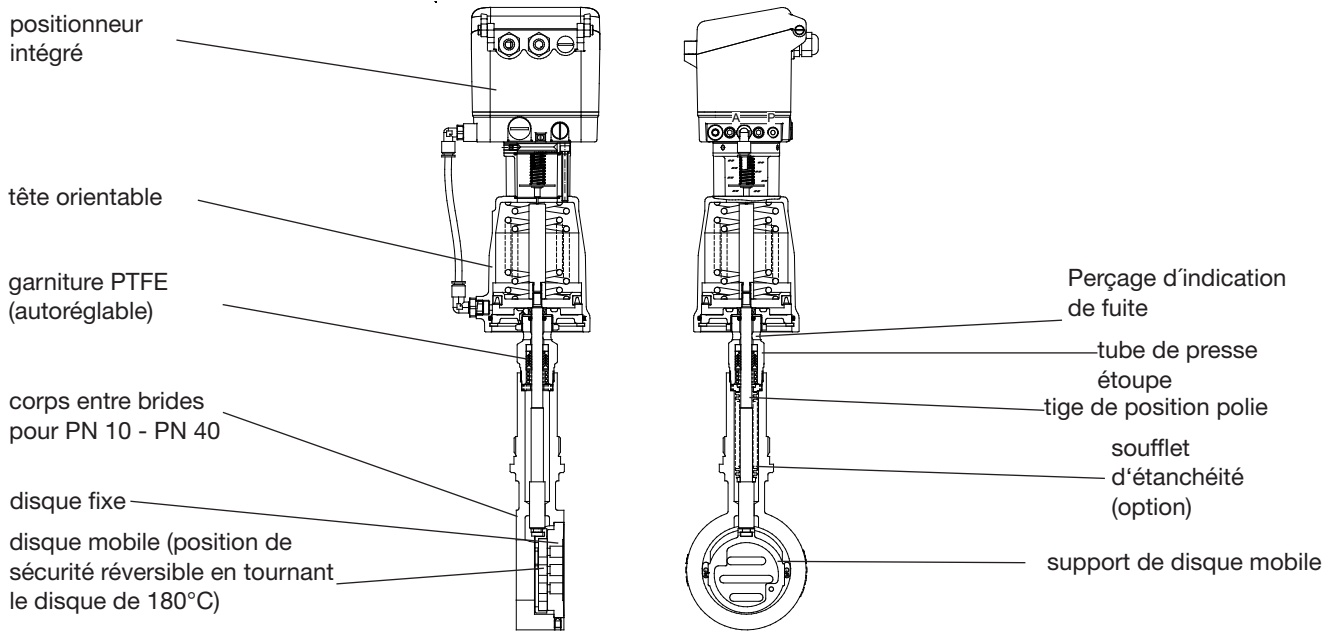

Limite d'Application pour Vannes GS1 en Inox

PN 40

DN	Couple glissières: carbone/SFC - inox						Couple glissières: STN 2					
	Pression max en bar pour vannes GS3 en inox						Pression max en bar pour vannes GS3 en inox					
	100°C	150°C	200°C	250°C	300°C	350°C	100°C	150°C	200°C	250°C	300°C	350°C
15 - 25	40	36	31	28	26	24	40	36	31	28	26	24
32	40	36	31	28	26	24	40	36	31	28	25	22
40	40	36	31	28	26	24	27	26	24	19,5	16	14
50	40	36	31	28	26	24	40	36	31	28	26	24
65	40	36	31	28	26	24	38	36	31	28	23	19,5
80	40	36	31	28	26	24	22	21	20	16	13	11,5
100	25	24	22	19	16	14,5	13,5	12,5	12,0	9,8	8,1	7,0
125	16,5	15,5	15	12,5	10,5	9,5	8,9	8,4	8,0	6,5	5,3	4,6
150	16	16	16	16	13	11,5	11	10,5	9,8	7,9	6,5	5,6

Limitation pour disques SFC: 300°C

Codification

1 2 3 4 5 6 7 8 9 10 11 12 13 14 15 16
 8 0 4 3 / / / V F / / / M / / / / / Z / / S

1 - 5 : à compléter

6 - 16: versions spéciales sur demande

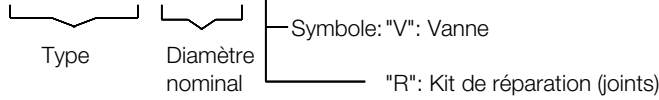

1. Fonction	2. Type de construction	3. Corps	4. Position de sécurité	5. Tête de commande	6. Versions spéciales	7. Ressorts	8. Étanchéité
F	vanne à glissière, version longue (type 8043)	0 montage entre brides pour brides DIN 2632- 2635 (PN 10 à PN40) 1 acier C 1.0619 2 inox 1.4408 version accourcie 3 acier C 1.0619 version accourcie	0 NF (normalem. fermée) 1 NO (normalem. ouverte)	1 piston 80 mm 2 piston 125 mm	M Indique un choix supplémentaire dans les postes 7 à 16	- standard	- garniture en PTFE, auto-réglant (Stand.) 1 soufflet d'étanchéité métal. supplémentaire (1.4571), seulement 8043

9. Disque mobile	10. Disque fixe	11. Valeur Kv	12. Caractéristiques	13. Accessoires	14. Positionneur	15. Versions spéciales	16. Autres versions
- carbone 9 STN2/ STN3 S SFC	- inox 1.4571 revêtu 1 STN2 (unique-ment avec la pos. „9“ STN2) 3 STN3 (unique-ment avec la pos. „9“ STN3)	- 100% (Stand.) A réduit à 63% 1 réduit à 40% B réduit à 25% 2 réduit à 16% C réduit à 10% 3 réduit à 6,3% 4 réduit à 2,5% 5 réduit à 1% 6 réduit à 20% 7 réduit à 12% 8 réduit à 2% 9 réduit à 0,4%	- lineaire 1 égal %	Z Indiquer les accessoires voulus	2 positionneur p/p Type 8047 +indic. de position 3 positionneur i/p Type 8047 +indic. de position 6 positionneur i/p Type 8047 antidéflagrant, Ex ibll CT6, avec conn.enfichable M12x1 8 positionneur i/p Type 8047 +indic. de position conn.enfichable M12x1 C positionneur numérique Type 8049, 4-fils R positionneur numérique Type 8049, 2-fils W positionneur numérique Type 8049 ExPro, ATEX, IECEX K positionneur numérique type 8049 ExPro-FM avec embase en inox; Ta = -10°C to +75°C; IS Class I Division 1, Groups A, B, C, D; T4 Entity; Class I Zone 0 AEx ia IIC T4 Entity, IP65 N positionneur numérique Type 8049 Version IO-Link Y Positionneur numérique type 8049 ExPro-FM avec embase en inox; Ta = -10°C to +75°C; NI Class I Division 2, Groups A, B, C, D; T4 NIFW, IP65	1 visserie et tubulure pour air de commande en (PA), plastique E visserie et tubulure pour air de commande en inox	S Versions spéciales sur demande

Exemple de commande:

8043/050VF0101M-1- -2-Z3

Vanne de régulation GS à piston, version longue, DN 50, PN 10/40, corps en inox, NF, piston 80 mm, soufflet métallique, disque mobile en carbone imprégné métal, disque fixe en inox 1.4571 revêtu, valeur Kvs 16 % (réd.), courbe linéaire, régulateur i/p intégré avec indicateur de position

Dimensions et Poids

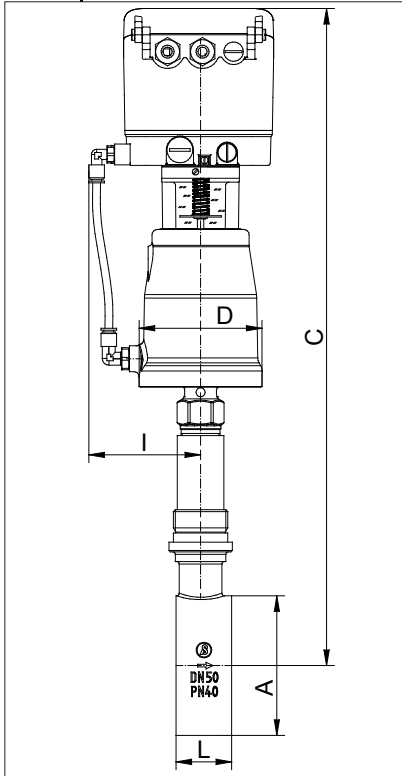

Type 8043 avec positionneur numérique Type 8049 avec indicateur de position

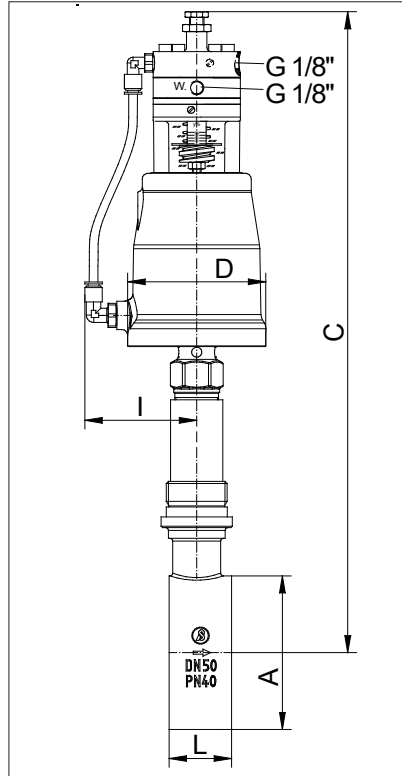

Type 8043 avec positionneur pneumatique Type 8047 avec indicateur de position

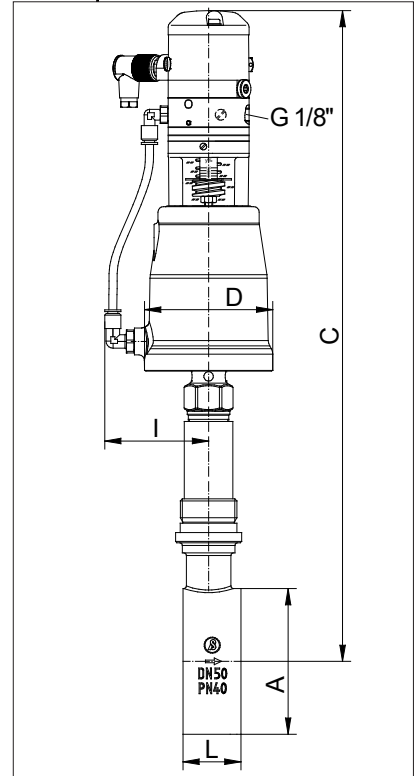

Type 8043 avec positionneur électro-pneumatique Type 8047 avec indicateur de position

DN	Piston Ø	A	D	I	L	C			Course H	Poids (kg)
						positionneur pneumatique	positionneur électr.pneum.	positionneur numérique		
15	80	53	96	89,5	33	422	454	484	6	5,6
15	125	53	146	102,5	33	442	474	504	6	7,4
20	80	62	96	89,5	33	427	459	488	6	5,7
20	125	62	146	102,5	33	447	479	508	6	7,5
25	80	72	96	89,5	33	432	464	493	6	5,8
25	125	72	146	102,5	33	452	484	513	6	7,6
32	80	82	96	89,5	33	436	468	495	6	5,8
32	125	82	146	102,5	33	456	488	515	6	7,6
40	80	92	96	89,5	33	441	473	501	6	6
40	125	92	146	102,5	33	461	479	521	6	7,8
50	80	108	96	89,5	43	451	483	509	8	7,1
50	125	108	146	102,5	43	471	503	529	8	8,9
65	80	126	96	89,5	46	461	493	518	8	7,6
65	125	126	146	102,5	46	481	513	539	8	9,4
80	80	142	96	89,5	46	469	501	527	8	8,3
80	125	142	146	102,5	46	489	521	547	8	10,1
100	80	164	96	89,5	52	481	513	540	8,5	9,5
100	125	164	146	102,5	52	501	533	560	8,5	11,3
125	80	194	96	89,5	56	496	528	555	8,5	13,2
125	125	194	146	102,5	56	516	548	575	8,5	15
150	80	219	96	89,5	56	511	543	570	8,5	15,1
150	125	219	146	102,5	56	531	563	590	8,5	16,9

Dimension C: „version raccourcie“ - 25,4mm

Dimensions en mm