

Vanne à glissière haute température 8024-GS3 série GS 3 - DN15 - DN250

Vanne de régulation pneumatique à glissières en option avec un positionneur intégré pour la régulation ou l'arrêt des fluides liquides et gazeux pour les applications industrielles à haute température.

- Montage entre brides, peu encombrant
- Extrêmement légère
- Fonctionnement silencieux
- Courses réduites: temps de réponse rapide
- Pressions différentielles élevées avec actionneur de commande de petite taille
- Faible consommation d'air
- KV élevé
- Conforme à la directive TA-Luft 2021



Caractéristiques Techniques

Type de construction	Version entre brides pour brides selon DIN EN 1092-1, forme B		
Diamètre nominal	DN 15 à DN 250		
Pression nominal selon DIN 2401	PN 40 (aussi pour brides PN 10-25) PN 100 PN 16	DN 15 - DN 150 DN 15 - DN 80 DN 200 - DN 250	
Pression nominal selon ANSI	ANSI 150 ANSI 300 ANSI 600	DN15 - DN 250 DN 15 - DN 150 DN 15 - DN 80	
Pression de commande	max. 6 bar		
Température du fluide	-60°C à +450°C Couple glissières carbone-inox -60°C à +450°C Couple glissières STN2 -60°C à +300°C Couple glissières SFC à +530°C avec corps en inox, soufflet Inconel 625 et couple glissières STN2		
Température ambiante*	positionneur digital -10°C à +75°C positionneur analog -15°C à +60°C		
Rapport de régulation	40 : 1		
Fuite **	couple glissière Carbone-Inox	couple glissière SFC	couple glissière STN2
% de la valeur du Kv IEC 60534-4 EN 12266-1	< 0,0001 IV-S1 E	< 0,0005 IV-S1 F	< 0,001 IV F
marquage ATEX non électrique	II 2G Ex h IIC T6...T1 X Gb II 2D Ex h IIIC 85°C...530°C X Db		
Fuite spécifique Etanchement de la tige et du corps	ISO FE-BH-CC3-SSA0-t(-40°C/+350°C)-PN40-ISO 15848-1		

* Veuillez respecter les limites d'utilisation du positionneur!

** En DN15 avec des réductions en dessous de 25% des taux de fuites différentes sont possibles. Valeurs Kvs: cf. tableau séparé 8001.

Température du fluide

Rating	PN40	PN 16	PN 100	ANSI 150	ANSI 300	ANSI 600
corps sont entièrement inox						
Tmin [°C]	-60	-60	-60	-29	-29	-29
Tmax [°C]	530	530	530	530	530	530
corps en acier avec couvercle en inox						
Tmin [°C]	-60	-60	-10	-20	-20	-10
Tmax [°C]	450	450	450	450	450	450

Vanne à glissière haute température 8024-GS3

Matériaux

Corps	Inox 1.4408	Acier 1.0619
Tube intermédiaire	Inox 1.4404 ou 316L	
Membrane (carter)	Aluminium, KTL-couvert	
Ressorts de l'actionneur	Inox 1.4310	
Garniture	PTFE chargé de carbone (ressort 1.4310)	
Tige de piston	Inox 1.4571 polie	
Disque fixe	Inox 1.4571 revêtu	STN2
Disque mobile	Carbone matériel	SFC (max. +300°C) STN2

Positionneur

Veuillez trouver les informations techniques des positionneurs dans les notices correspondantes.

Vanne à glissière haute température 8024-GS3

avec positionneur numérique intégré, Type 8049

(variante vanne de séctionnement et vannes montées avec autre positionneur)



Pressions Différentielles

(Pour températures jusqu' à 120°C pour pression nominale selon PN ou 38°C pour pression nominale avec ANSI)

**Températures au-dessus de 120°C (PN) ou 38°C (ANSI)
Veuillez prendre en considération la limite d'application**

Couple glissières: carbone - inox SFC - inox

Surface de membranes (cm ²)	125 cm ²		250 cm ²		500 cm ²	
	Pression de pilotage (bar)		Pression de pilotage (bar)		Pression de pilotage (bar)	
Pression de pilotage (bar)	4,5	5,5	3,0	4,0	3,0	4,5
DN	Pressions différentielles admissibles en bar pour corps PN100					
15	100	100	100	100	-	-
20	100	100	100	100	-	-
25	88 (100)*	88 (100)*	88 (100)*	88 (100)*	-	-
32	88	100	100	100	-	-
40	67	83	88 (100)*	88 (100)*	-	-
50	44	54	75	91	100	100
65	37	45	63	76	80	80
80	23	29	40	48	48	48
100	15	16	25	31	33	33
125	10	11	17	21	23	23
150	7	8	13	15	16	16
200	4	5	7	9	15	16
250	2,7	3,4	4,6	5,6	9,5	10,5
Ressorts	Code 3 (Standard)	Code 4	Code 3 (Standard)	Code 4	Code 6 (Standard)	Code 8

Standard

*: Valeurs entre parenthèses pour corps en acier C

	Limite d'application en bar à la pression nominal					
	PN16	PN40	PN100	ANSI150	ANSI 300	ANSI 600
P max. acier	16	40	100	19,6	51,1	102,1
P max. inox				19,0	49,6	99,3

Couple glissières: STN2

Surface de membranes (cm ²)	125 cm ²		250 cm ²		500 cm ²	
	Pression de pilotage (bar)		Pression de pilotage (bar)		Pression de pilotage (bar)	
Pression de pilotage (bar)	4,5	5,5	3,0	4,0	3,0	4,5
DN	Pressions différentielles admissibles en bar pour corps PN100					
15	100	100	100	100	-	-
20	81	100	100	100	-	-
25	60	75	88 (100)*	88 (100)*	88 (100)*	88 (100)*
32	45	56	77	93	100	100
40	31	38	53	64	72	72
50	18	22	31	38	64	77
65	15	18	26	31	53	62
80	9	10	15	19	32	36
100	5	6	9	11	19	23
125	3	4	6	7	13	16
150	2	3	4	5	9	11
200	2	2	3	3	6	7
Ressorts	Code 3 (Standard)	Code 4	Code 3 (Standard)	Code 4	Code 6 (Standard)	Code 8

Standard

*: Valeurs entre parenthèses pour corps en acier C

	Limite d'application en bar à la pression nominal					
	PN16	PN40	PN100	ANSI150	ANSI 300	ANSI 600
P max. acier	16	40	100	19,6	51,1	102,1
P max. inox				19,0	49,6	99,3

Vanne à glissière haute température 8024-GS3



avec positionneur p/p et i/p intégré, Type 8047

Pressions Différentielles

(Pour températures jusqu' à 120°C pour pression nominale selon PN ou 38°C pour pression nominale selon ANSI)

**Températures au-dessus de 120°C (PN) ou 38°C (ANSI)
Veuillez prendre en considération la limite d'application**

Couple glissières: carbone - inox SFC - inox

Surface de membranes	125 cm ²				250 cm ²				500 cm ²			
	1,5 à 3,0		1,8 à 3,8		1,2 à 2,2		1,5 à 2,7		1,2 à 2,2		1,5 à 2,7	
Plage de pression des ressorts (bar)	1,5 à 3,0		1,8 à 3,8		1,2 à 2,2		1,5 à 2,7		1,2 à 2,2		1,5 à 2,7	
Pression de pilotage (bar)	4		5		3		4		3		4,5	
Pressions différentielles admissibles en bar pour corps PN100												
DN	régul.	ouv./ferm.	régul.	ouv./ferm.	régul.	ouv./ferm.	régul.	ouv./ferm.	régul.	ouv./ferm.	régul.	ouv./ferm.
15	100	100	100	100	100	100	100	100	-	-	-	-
20	77	77	96	96	100	100	100	100	-	-	-	-
25	57	57	71	71	88 (98)*	88 (98)*	88 (100)*	88 (100)*	88 (100)*	88 (100)*	88 (100)*	88 (100)*
32	42	42	52	58	73	73	88	88	100	100	100	100
40	29	29	36	44	49	49	60	60	88 (100)*	88 (100)*	88 (100)*	88 (100)*
50	17	19	21	29	29	29	35	40	60	60	72	72
65	14	16	17	24	24	24	29	34	49	49	59	59
80	8	10	10	15	14	14	17	22	29	29	35	44
100	5	6	6	10	9	9	10	14	18	18	22	28
125	3	4	4	6	6	6	7	9	12	12	14	19
150	2	3	3	5	4	4	5	7	9	9	10	14
200	2	2	2	3	3	3	3	4	5	5	6	8
250	0,9	1,1	1,1	1,8	1,5	1,5	1,9	2,5	3,2	3,2	3,8	5,2
Ressorts	Code 3 (Standard)		Code 4		Code 3 (Standard)		Code 4		Code 6 (Standard)		Code 8	

Standard

*: Valeurs entre parenthèses pour corps en acier C

	Limite d'application en bar à la pression nominale					
	PN16	PN40	PN100	ANSI150	ANSI 300	ANSI 600
P max. acier	16	40	100	19,6	51,1	102,1
P max. inox				19,0	49,6	99,3

Couple glissières: STN2

Surface de membranes	125 cm ²				250 cm ²				500 cm ²			
	1,5 à 3,0		1,8 à 3,8		1,2 à 2,2		1,5 à 2,7		1,2 à 2,2		1,5 à 2,7	
Plage de pression des ressorts (bar)	1,5 à 3,0		1,8 à 3,8		1,2 à 2,2		1,5 à 2,7		1,2 à 2,2		1,5 à 2,7	
Pression de pilotage (bar)	4		5		3		4		3		4,5	
Pressions différentielles admissibles en bar pour corps PN100												
DN	régul.	ouv./ferm.	régul.	ouv./ferm.	régul.	ouv./ferm.	régul.	ouv./ferm.	régul.	ouv./ferm.	régul.	ouv./ferm.
15	55	55	68	70	95	95	100	100	100	100	100	100
20	37	37	46	53	64	64	78	78	100	100	100	100
25	25	26	31	40	43	43	53	55	88 (89)*	88 (89)*	88 (100)*	88 (100)*
32	17	19	22	30	30	30	36	40	62	62	75	80
40	11	13	14	20	19	19	24	27	40	40	48	58
50	6	8	8	12	11	11	13	17	23	23	27	35
65	5	6	6	10	9	9	11	14	18	18	22	28
80	3	4	4	6	5	5	6	8	11	11	13	17
100	2	2	2	3	3	3	4	5	6	6	8	10
125	-	-	2	2	2	2	3	4	4	4	5	7
150	-	-	1	2	2	2	2	3	3	3	4	5
200	-	-	-	-	-	-	-	-	-	-	-	-
Ressorts	Code 3 (Standard)		Code 4		Code 3 (Standard)		Code 4		Code 6 (Standard)		Code 8	

Standard

*: Valeurs entre parenthèses pour corps en acier C

	Limite d'application en bar à la pression nominale					
	PN16	PN40	PN100	ANSI150	ANSI 300	ANSI 600
P max. acier	16	40	100	19,6	51,1	102,1
P max. inox				19,0	49,6	99,3

Vanne à glissière haute température 8024-GS3



Codification

8 0 2 4 / V R M Z S

Type: 8 0 2 4 /
Diamètre nominal: V R
Symbole: "V": Vanne
"R": Kit de réparation (joints)

1 - 5 : à compléter
6 - 16: versions spéciales sur demande

1. Fonction	2. Type de construction	3. Corps	4. Fonction de pilotage	5. Tête de commande	6. Versions spéciale
R Haute température vanne à glissière avec pneumatique Actionneur (type 8024)	E GS3-version entre brides selon ANSI 150	0 acier 1.0619	0 NF (normalement fermée)	3 membrane 125 cm ²	M Indiquer si une ou plusieurs positions 7-16 sont occupées
	F GS3-version entre brides selon ANSI 300	1 acier inox 1.4408	1 NO (normalement ouverte)	4 membrane 250 cm ²	A double emboîtement femelle, femelle selon DIN EN1092-1
	K GS3-version entre brides selon DIN PN10-40			5 membrane 500 cm ²	C double emboîtement mâle selon DIN EN1092-1
	G GS3-version entre brides selon DIN, PN 100				E simple emboîtement femelle, femelle selon DIN EN1092-1
	H				H simple emboîtement femelle, mâle DIN EN1092-1
7. Ressorts	8. Étanchéité	9. Disque mobile	10. Disque fixe	11. Valeur Kv	12. Caractéristiques
- Standard	- presse étoupe en PTFE, autorégulant (stand.)	- carbone	- Inox 1.4571 revêtu	- 100% (standard)	- linéaire
2 4 ressorts	1 étanchéité 1.4571	9 STN2	1 STN2 (uniquement avec la position „9“ STN 2)	A réd. à 63 %	1 égale pourcentage
4 8 ressorts	3 étanchéité Inconel 625 2.4856	S SFC		1 réd. à 40 %	
				B réd. à 25 %	
				2 réd. à 16 %	
				C réd. à 10 %	
				3 réd. à 6,3 %	
				4 réd. à 2,5 %	
				5 réd. à 1 %	
				7 réd. à 12 %	
				8 réd. à 2 %	
				9 réd. à 0,4 %	
13. Accessoires	14. Positionneur	15. Indicateur de position	16. Autres versions		
Z indique un choix supplémentaire dans les postes 14 et 15	- sans 1 positionneur p/p Type 8047 3 positionneur i/p Type 8047 6 positionneur i/p Type 8047 Eex ib IIC T6 avec conn. enfichable M12x1 8 positionneur i/p Type 8047 avec connection enfichable M12x1 C positionneur numéri. Type 8049, 4-fils R positionneur numéri. Type 8049, 2-fils W positionneur numéri. Type 8049 ExPro, ATEX, IECEX K positionneur numérique type 8049 ExPro-FM avec embase en inox; Ta = -10°C to +75°C; IS Class I Division 1, Groups A, B, C, D; T4 Entity; Class I Zone 0 AEx ia IIC T4 Entity, IP65 positionneur numéri. Type 8049 Version IO-Link Y Positionneur numérique type 8049 ExPro-FM avec embase en inox; Ta = -10°C to +75°C; NI Class I Division 2, Groups A, B, C, D; T4 NIFW, IP65	- sans 0 2 contacts auxi. Inductifs M12x 10-30V DC PNP	S Exécutions spéciales sur demande		

Exemple de commande: 8021/050VRG103M-----Z3
Haute température vanne à glissière avec pneumatique Actionneur (type 8024), diamètre nominal 50 mm, PN 10 - PN 40, corps acier inox, NF, Membrane 125 cm², garniture PTFE, couple de glissière carbone - inox 1.4571, positionneur i/p

Limite d'application pour vannes GS3 en inox

Ces pressions chez les vannes GS version GS3 en acier inox, ne doivent pas être dépassées même dans le cas où la force de traction des actionneur le permettrait.

PN40

DN	Couple glissières: carbone/SFC - inox							
	Pression max en bar pour vannes GS3 en inox							
	100°C	150°C	200°C	250°C	300°C	350°C	400°C	450°C
15	40	40	40	40	40	40	40	40
20	40	40	40	40	40	40	40	40
25	40	40	40	40	40	40	40	38
32	40	40	40	40	40	40	40	40
40	40	40	40	40	40	40	40	38
50	40	40	40	40	40	40	40	40
65	40	40	40	40	40	40	40	40
80	40	40	40	40	40	40	40	35
100	33	33	33	33	33	33	33	33
125	23	23	23	23	23	23	23	23
150	16	16	16	16	16	16	16	16
200 (PN16)	16	16	15	13	12	11	10	9
250 (PN16)	10	9	9	8	7	6	6	5

DN	Couple glissières: STN 2									
	Pression max en bar pour vannes GS3 en inox									
	100°C	150°C	200°C	250°C	300°C	350°C	400°C	450°C	500°C	530°C
15	40	40	40	40	40	40	40	40	39	31
20	40	40	40	40	40	40	40	40	33	27
25	40	40	40	40	40	40	40	38	26	21
32	40	40	40	40	40	40	40	40	30	24
40	40	40	40	40	40	37	32	29	26	21
50	40	40	40	40	40	40	35	31	28	26
65	40	40	40	40	37	32	28	25	22	21
80	36	34	33	26	22	19	16	14	13	12
100	32	31	30	24	20	17	15	13	12	11
125	21	21	19	16	13	11	10	8	8	7
150	15	15	14	11	9	8	7	6	5	5
200 (PN16)	8	7	6	5	4	3	3	2	2	2
250 (PN16)	-	-	-	-	-	-	-	-	-	-

Limitation pour disques SFC: 300°C

PN100

DN	Couple glissières: carbone/SFC - inox							
	Pression max en bar pour vannes GS3 en inox							
	100°C	150°C	200°C	250°C	300°C	350°C	400°C	450°C
15	100	100	100	93	84	79	74	55
20	100	100	89	81	73	68	64	48
25	88	81	70	63	57	54	51	38
32	100	93	80	73	65	62	58	43
40	88	81	70	63	57	54	51	38
50	100	100	100	100	100	94	87	76
65	80	80	80	79	71	67	63	47
80	48	48	48	48	48	44	41	35

DN	Couple glissières: STN 2									
	Pression max en bar pour vannes GS3 en inox									
	100°C	150°C	200°C	250°C	300°C	350°C	400°C	450°C	500°C	530°C
15	100	100	100	93	84	79	74	55	39	31
20	100	100	89	81	73	68	64	48	33	27
25	88	81	70	63	57	54	51	38	26	21
32	100	93	80	73	65	60	52	43	30	24
40	72	69	65	53	43	37	32	29	26	21
50	77	73	70	56	46	40	35	31	28	26
65	62	59	56	45	37	32	28	25	22	21
80	36	34	33	26	22	19	16	14	13	12

Limitation pour disques SFC: 300°C

Vanne à glissière haute température 8024-GS3



ANSI150

DN	Couple glissières: carbone/SFC - inox									
	Pression max en bar pour vannes GS3 en inox									
	38°C	50°C	100°C	150°C	200°C	250°C	300°C	350°C	400°C	450°C
15-125	19,0	18,4	16,2	14,8	13,7	12,1	10,2	8,4	6,5	4,6
150	16,0	16,0	16,0	14,8	13,7	12,1	10,2	8,4	6,5	4,6
200	16,0	16,0	16,0	14,8	13,7	12,1	10,2	8,4	6,5	4,6
250	10,4	10,4	10,4	9,9	9,4	8,4	7,4	6,8	6,3	4,6

DN	Couple glissières: STN 2											
	Pression max en bar pour vannes GS3 en inox											
	38°C	50°C	100°C	150°C	200°C	250°C	300°C	350°C	400°C	450°C	500°C	530°C
15-125	19,0	18,4	16,2	14,8	13,7	12,1	10,2	8,4	6,5	4,6	2,2	-
150	16,2	16,2	16,2	14,8	13,7	11,8	9,7	8,4	6,5	4,6	2,2	-
200	10,5	10,0	8,3	7,6	6,9	5,5	4,5	3,9	3,4	2,9	2,2	-
250	-	-	-	-	-	-	-	-	-	-	-	-

Limitation pour disques SFC: 300°C

ANSI300

DN	Couple glissières: carbone/SFC - inox									
	Pression max en bar pour vannes GS3 en inox									
	38°C	50°C	100°C	150°C	200°C	250°C	300°C	350°C	400°C	450°C
15-65	49,6	48,1	42,2	38,5	35,7	33,4	31,6	30,3	29,4	28,8
80	48,0	48,0	42,2	38,5	35,7	33,4	31,6	30,3	29,4	28,8
100	33,0	33,0	33,0	33,0	33,0	33,0	31,6	30,3	29,4	28,8
125	23,0	23,0	23,0	23,0	23,0	23,0	23,0	23,0	23,0	23,0
150	16,0	16,0	16,0	16,0	16,0	16,0	16,0	16,0	16,0	16,0
200	16,0	16,0	15,5	14,0	12,5	11,0	9,9	9,1	8,3	7,6

DN	Couple glissières: STN 2											
	Pression max en bar pour vannes GS3 en inox											
	38°C	50°C	100°C	150°C	200°C	250°C	300°C	350°C	400°C	450°C	500°C	530°C
15	49,6	48,1	42,2	38,5	35,7	33,4	31,6	30,3	29,4	28,8	27,6	25,8
20	49,6	48,1	42,2	38,5	35,7	33,4	31,6	30,3	29,4	28,8	27,6	25,8
25	49,6	48,1	42,2	38,5	35,7	33,4	31,6	30,3	29,4	28,8	26,6	21,7
32	49,6	48,1	42,2	38,5	35,7	33,4	31,6	30,3	29,4	28,8	27,6	24,9
40	49,6	48,1	42,2	38,5	35,7	33,4	31,6	30,3	29,4	28,8	26,6	21,7
50	49,6	48,1	42,2	38,5	35,7	33,4	31,6	30,3	29,4	28,8	27,6	25,8
65	49,6	48,1	42,2	38,5	35,7	33,4	31,6	30,3	28,4	25,2	22,8	21,6
80	36,6	36,6	36,6	34,8	33,0	26,8	22,0	19,0	16,6	14,7	13,3	12,5
100	33,0	33,0	33,0	31,7	30,1	24,4	20,1	17,3	15,1	13,4	12,2	11,5
125	22,0	22,0	22,0	21,0	19,9	16,1	13,2	11,5	10,0	8,9	8,0	7,5
150	16,0	16,0	16,0	15,4	14,6	11,8	9,7	8,4	7,3	6,5	5,9	5,5
200	10,5	10,0	8,3	7,6	6,9	5,5	4,5	3,9	3,4	2,9	2,6	2,5

Limitation pour disques SFC: 300°C

ANSI600

DN	Couple glissières: carbone/SFC - inox									
	Pression max en bar pour vannes GS3 en inox									
	38°C	50°C	100°C	150°C	200°C	250°C	300°C	350°C	400°C	450°C
15	99,3	96,2	84,4	77,0	71,3	66,8	63,2	60,7	59,8	55,7
20	99,3	96,2	84,4	77,0	71,3	66,8	63,2	60,7	59,8	48,3
25	88,0	88,0	84,4	77,0	70,1	63,7	57,3	54,2	51,0	38,0
32	99,3	96,2	84,4	77,0	71,3	66,8	63,2	60,7	58,5	43,6
40	88,0	88,0	84,4	77,0	70,1	63,7	57,3	54,2	51,0	38,0
50	99,3	96,2	84,4	77,0	71,3	66,8	63,2	60,7	59,8	57,7
65	80,0	80,0	80,0	77,0	71,3	66,8	63,2	60,7	59,8	47,5
80	48,0	48,0	48,0	48,0	48,0	48,0	48,0	44,5	41,1	35,4

DN	Couple glissières: STN 2											
	Pression max en bar pour vannes GS3 en inox											
	38°C	50°C	100°C	150°C	200°C	250°C	300°C	350°C	400°C	450°C	500°C	530°C
15	99,3	96,2	84,4	77,0	71,3	66,8	63,2	60,7	59,8	55,7	39,0	31,8
20	99,3	96,2	84,4	77,0	71,3	66,8	63,2	60,7	59,8	48,3	33,9	27,6
25	88,0	88,0	84,4	77,0	70,1	63,7	57,3	54,2	51,0	38,0	26,6	21,7
32	99,3	96,2	84,4	77,0	71,3	66,8	63,2	60,2	52,6	43,6	30,5	24,9
40	72,5	72,5	72,5	69,0	65,5	53,1	43,6	37,7	32,9	29,2	26,5	21,7
50	77,7	77,7	77,7	73,9	70,2	56,9	46,7	40,4	35,3	31,3	28,4	26,9
65	62,5	62,5	41,7	59,5	56,4	45,8	37,6	32,5	28,4	25,2	22,8	21,6
80	36,6	36,6	36,6	34,8	33,0	26,8	22,0	19,0	16,6	14,7	13,3	12,6

Limitation pour disques SFC: 300°C

Limite d'application pour vannes GS3 en acier

Ces pressions chez les vannes GS version GS3 en acier c, ne doivent pas être dépassées même dans le cas où la force de traction des actionneur le permettrait.

PN40

Couple glissières: carbone/SFC - inox								
Pression max en bar pour vannes GS3 en acier								
DN	100°C	150°C	200°C	250°C	300°C	350°C	400°C	450°C
15-32	40	40	40	40	40	40	40	40
40	40	40	40	40	40	40	40	40
50	40	40	40	40	40	40	40	40
65	40	40	40	40	40	40	40	40
80	40	40	40	40	40	40	40	38
100	33	33	33	33	33	33	33	33
125	23	23	23	23	23	23	23	23
150	16	16	16	16	16	16	16	16
200 (PN16)	16	16	15	13	12	11	10	9
250 (PN16)	10	9	9	8	7	6	6	5

Couple glissières: STN 2								
Pression max en bar pour vannes GS3 en acier								
DN	100°C	150°C	200°C	250°C	300°C	350°C	400°C	450°C
15-32	40	40	40	40	40	40	40	40
40	40	40	40	40	40	40	32	29
50	40	40	40	40	40	40	35	31
65	40	40	40	40	37	32	28	25
80	36	34	33	26	22	19	16	14
100	33	31	30	24	20	17	15	13
125	22	21	19	16	13	11	10	8
150	16	15	14	11	9	8	7	6
200 (PN16)	8	7	6	5	4	3	3	2
250 (PN16)	-	-	-	-	-	-	-	-

Limitation pour disques SFC: 300°C

PN100

Couple glissières: carbone/SFC - inox								
Pression max en bar pour vannes GS3 en acier								
DN	100°C	150°C	200°C	250°C	300°C	350°C	400°C	450°C
15	100	100	100	100	100	100	93	71
20	100	100	100	100	100	100	100	80
25	100	100	100	100	94	87	81	62
32	100	100	100	100	100	99	93	72
40	100	100	100	100	94	87	81	63
50	100	100	100	100	100	94	87	81
65	80	80	80	80	80	76	70	65
80	48	48	48	48	48	44	41	38

Couple glissières: STN 2								
Pression max en bar pour vannes GS3 en acier								
DN	100°C	150°C	200°C	250°C	300°C	350°C	400°C	450°C
15	100	100	100	100	100	100	93	71
20	100	100	100	100	100	100	100	80
25	100	100	100	100	94	87	79	62
32	100	100	100	84	69	60	52	46
40	72	69	65	53	43	37	32	29
50	77	73	70	56	46	40	35	31
65	62	59	56	45	37	32	28	25
80	36	34	33	26	22	19	16	14

Limitation pour disques SFC: 300°C

Vanne à glissière haute température 8024-GS3



ANSI150

DN	Couple glissières: carbone/SFC - inox								Couple glissières: STN 2							
	Pression max en bar pour vannes GS3 en acier								Pression max en bar pour vannes GS3 en acier							
	38°C	50°C	100°C	150°C	200°C	250°C	300°C	350°C	38°C	50°C	100°C	150°C	200°C	250°C	300°C	350°C
15-125	19,6	19,2	17,7	15,8	13,8	12,1	10,2	8,4	19,6	19,2	17,7	15,8	13,8	12,1	10,2	8,4
150	16,0	16,0	16,0	15,8	13,8	12,1	10,2	8,4	16,2	16,2	16,2	15,4	13,8	11,8	9,7	8,0
200	16,0	16,0	16,0	15,8	13,8	12,1	10,2	8,4	-	-	-	-	-	-	-	-
250	10,5	10,5	9,9	9,4	8,4	7,4	6,0		-	-	-	-	-	-	-	-

Limitation pour disques SFC: 300°

ANSI300

DN	Couple glissières: carbone/SFC - inox								Couple glissières: STN 2							
	Pression max en bar pour vannes GS3 en acier								Pression max en bar pour vannes GS3 en acier							
	38°C	50°C	100°C	150°C	200°C	250°C	300°C	350°C	38°C	50°C	100°C	150°C	200°C	250°C	300°C	350°C
15-50	51,1	50,1	46,6	45,1	43,8	41,9	39,8	37,6	51,1	50,1	46,6	45,1	43,8	41,9	39,8	37,6
65	51,1	50,1	46,6	45,1	43,8	41,9	39,8	37,6	41,7	41,7	41,7	39,7	37,6	33,5	37,6	33,0
80	48,0	48,0	46,6	45,1	43,8	41,9	39,8	37,6	36,6	36,6	36,6	34,8	33,0	26,8	22,0	19,0
100	33,0	33,0	33,0	33,0	33,0	33,0	33,0	33,0	33,0	33,0	33,0	31,7	30,1	24,4	20,0	17,5
125	23,0	23,0	23,0	23,0	23,0	23,0	23,0	23,0	22,1	22,1	22,1	21,0	19,9	16,1	13,2	11,5
150	16,0	16,0	16,0	16,0	16,0	16,0	16,0	16,0	16,0	16,0	16,0	15,4	14,6	11,8	9,7	8,4

Limitation pour disques SFC: 300°

ANSI600

DN	Couple glissières: carbone/SFC - inox								Couple glissières: STN 2							
	Pression max en bar pour vannes GS3 en acier								Pression max en bar pour vannes GS3 en acier							
	38°C	50°C	100°C	150°C	200°C	250°C	300°C	350°C	38°C	50°C	100°C	150°C	200°C	250°C	300°C	350°C
15-25	102,1	100,2	93,2	90,2	87,6	83,9	79,6	75,1	102,1	100,2	93,2	90,2	87,6	83,9	79,6	75,1
32	102,1	100,2	93,2	90,2	87,6	83,9	79,6	75,1	102,1	100,2	93,2	90,2	87,6	83,9	69,6	60,0
40	100,0	100,0	93,2	90,2	87,6	83,9	79,6	75,1	72,5	72,5	72,5	69,0	65,5	53,1	43,6	37,0
50	100,0	100,0	93,2	90,2	87,6	83,9	79,6	75,1	77,7	77,7	77,7	73,9	70,2	56,9	46,7	40,0
65	80,0	80,0	80,0	80,0	80,0	80,0	79,6	75,1	62,5	62,5	62,5	59,5	56,4	45,8	37,6	32,0
80	48,0	48,0	48,0	48,0	48,0	48,0	48,0	44,0	36,6	36,6	36,6	36,8	33,0	26,8	22,0	19,0

Limitation pour disques SFC: 300°

**Vanne à glissière
haute température 8024-GS3
avec positionneur numérique intégré, Type 8049**

Poids et Dimensions

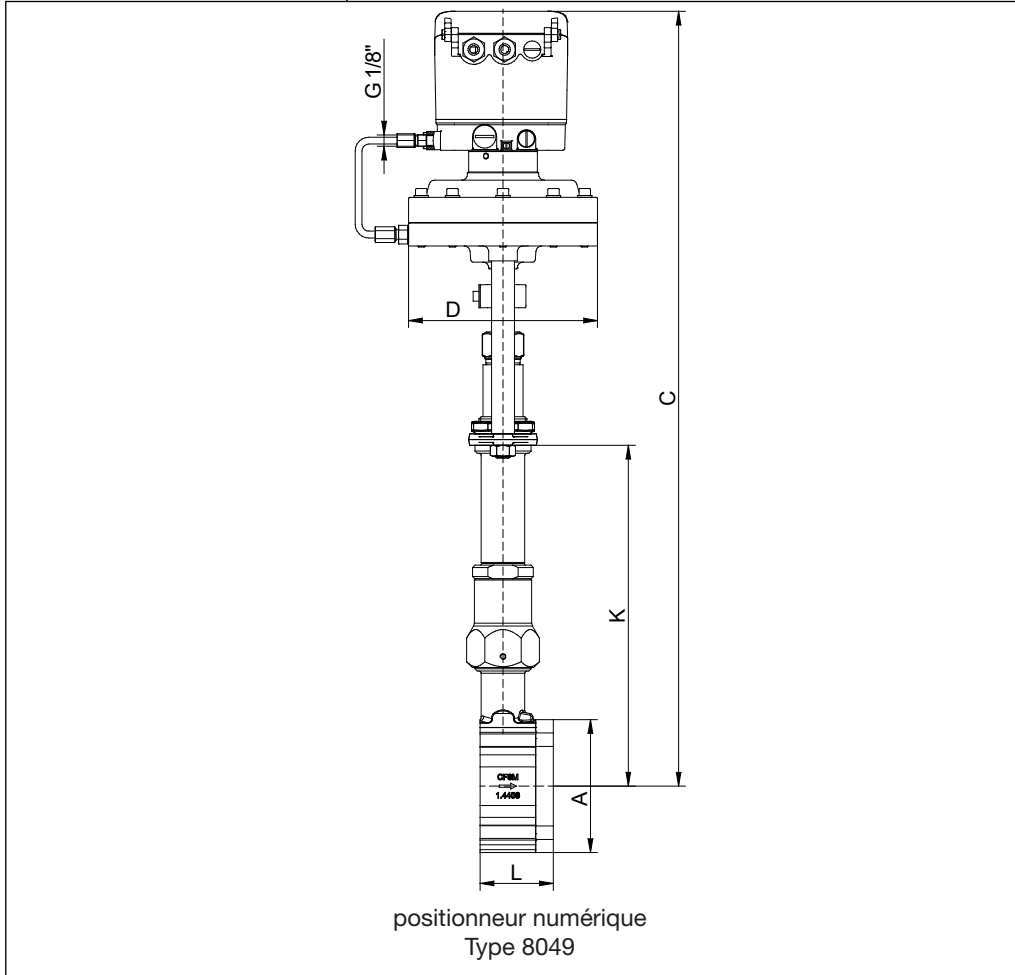

DN	Ø A	C *	Ø D Actionneur			L	Hub	Poids (kg) Actionneur		
			D 125	D250	D500			D 125	D 250	D 500
15	64	655	165	222	222	56	6	8,5	10,7	14,4
20	72	660	165	222	222	56	6	8,7	10,9	14,6
25	82	665	165	222	222	56	6	9,1	11,3	15,0
32	89	670	165	222	222	56	6	9,5	11,7	15,4
40	99	675	165	222	222	56	6	9,9	12,1	15,8
50	116	685	165	222	222	64	8	11,5	13,7	17,4
65	138	695	165	222	222	68	8	13,3	15,5	19,2
80	153	705	165	222	222	70	8	14,4	16,6	20,3
100	184	715	165	222	222	75	8,5	17,9	20,1	23,8
125	212	730	165	222	222	80	8,5	22,1	24,3	28,0
150	242	745	165	222	222	80	8,5	25,8	28,0	31,7
200	302	775	165	222	222	93	8,5	42,7	44,9	48,6
250	360	800	165	222	222	96	8,5	47,9	50,1	53,8

* Pour actionneur D500 +47,5mm

Dimensions en mm

Vanne à glissière haute température 8024-GS3 avec positionneur i/p et p/p intégré, Type 8047

Poids et Dimensions

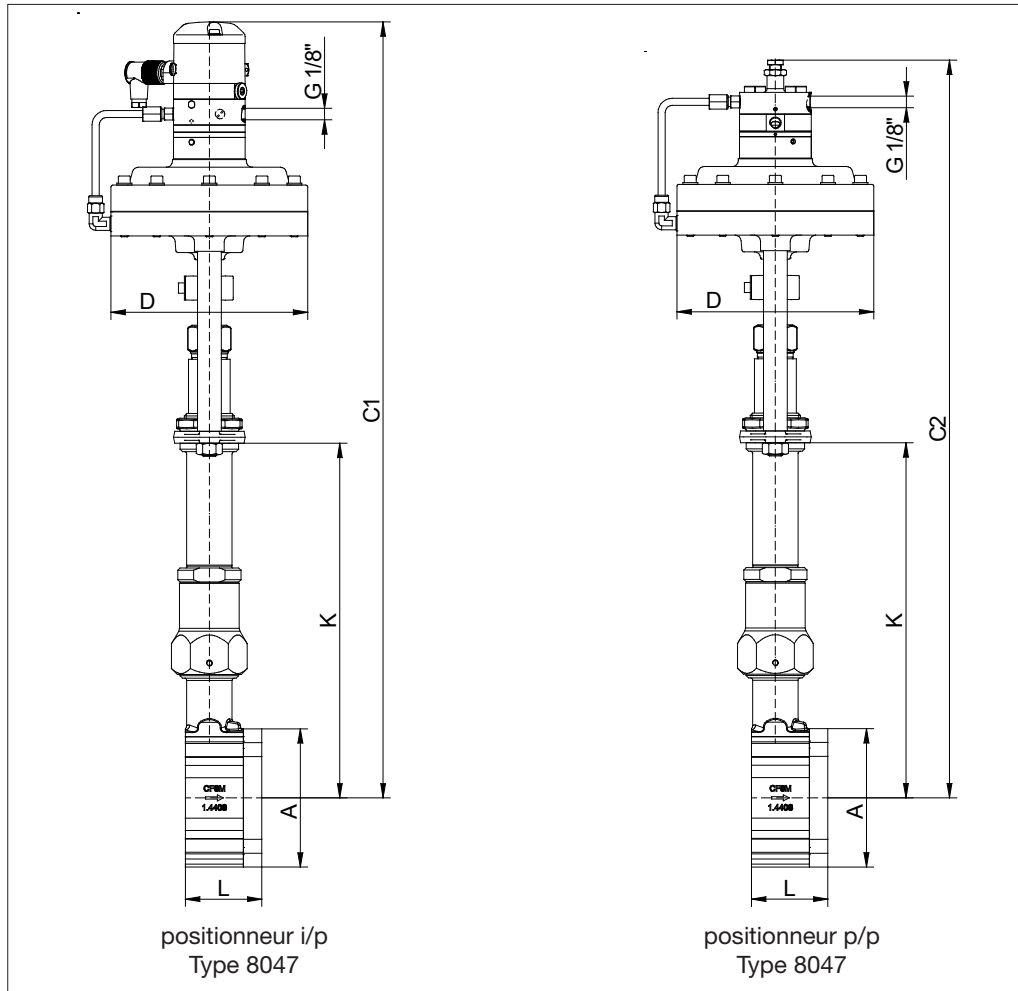

DN	Ø A	C1 *	C2 *	Ø D Actionneur			L	Hub	Poids (kg) Actionneur		
				D 125	D250	D500			D 125	D 250	D 500
15	64	625	590	165	222	222	56	6	8,5	10,7	14,4
20	72	630	595	165	222	222	56	6	8,7	10,9	14,6
25	82	635	600	165	222	222	56	6	9,1	11,3	15,0
32	89	640	605	165	222	222	56	6	9,5	11,7	15,4
40	99	645	610	165	222	222	56	6	9,9	12,1	15,8
50	116	655	620	165	222	222	64	8	11,5	13,7	17,4
65	138	665	630	165	222	222	68	8	13,3	15,5	19,2
80	153	675	640	165	222	222	70	8	14,4	16,6	20,3
100	184	685	650	165	222	222	75	8,5	17,9	20,1	23,8
125	212	700	665	165	222	222	80	8,5	22,1	24,3	28,0
150	242	715	680	165	222	222	80	8,5	25,8	28,0	31,7
200	302	745	710	165	222	222	93	8,5	42,7	44,9	48,6
250	360	770	735	165	222	222	96	8,5	47,9	50,1	53,8

* Pour actionneur D500 +47,5mm

Dimensions en mm