

Flansch-Motorventil kompakt 7332

DN 15 bis DN 80

Schnelles und hochauflösendes Motorventil zum Stellen und Schalten neutraler bis hochaggressiver Medien in der Verfahrenstechnik, Chemie und im Anlagenbau.

- Für leicht verschmutzte Medien geeignet
- Geräuscharmer Betrieb
- Hohe Stellgeschwindigkeit
- Geringes Totband
- Sanftes Anfahren und Abbremsen
- Gehäuse aus Edelstahl
- Temperaturex Ausführungen von -100°C bis +220°C



Technische Daten des Ventils

Nennweiten	DN 15 bis DN 80	
Gehäusewerkstoff	1.4408 (Df8M)	
Anschluss:	Flansche nach DIN EN1092-1 DN15-DN80 Flansche nach ANSI #150 (DN15-DN50)	
Baulänge	nach DIN EN 558-1 Reihe 1 nach ANSI/ISA-75.08.01	
Nennndruck	PN 40, ANSI #150	
Medientemperatur:	-30°C bis +200°C opt. -100°C bis +220°C	
zul. Umgebungstemperatur	Standard:	-10°C bis +60°C
	Tieftemperaturversion:	-40°C bis +60°C
Viskosität des Mediums	maximal 600 mm ² /s (600cSt, 80°E)	
Vakuum	maximal 0,001 bar abs	
Stellverhältnis	30:1	
Betriebsdruck bei tottraumfreier Ausführung	maximal 12 bar	
Leckage Packung	TA-Luft geprüft gemäß DIN EN ISO 15848-1 und VDI 2440	

Technische Daten des Antriebs

Stellkraft	2,0 kN / 5,0 kN		
Netzanschlüsse	24 V AC/DC 100 - 240 V 50/60Hz		
zul. Umgebungstemperatur	Standard:	-10°C bis +60°C	
	Tieftemperaturversion:	-40°C bis +60°C	
zul. Lagertemperatur	Standard:	-30°C bis +80°C (+60°C mit Nullspannungsrückstellung)	
	Tieftemperaturversion:	-40°C bis +80°C (+60°C mit Nullspannungsrückstellung)	
Einbaulage	beliebig, jedoch Motor nicht nach unten		
Schutzart (EN 60529)	IP 67		
max. Leistungsaufnahme bei 24V AC/DC-Betrieb:	40 Watt		
Nennleistung bei Netzbetrieb	Netzanschluss 230V:	P=40W S=67,8VA I=295mA	cosφ=0.59 cosφ=0.68
	Netzanschluss 115V:	P=40W S=58,8VA I=511mA	
Totband	±0,2% bei min. 6mm Hub		
Wiederholgenauigkeit	±0,1% bei min. 6mm Hub		
Stellgeschwindigkeit	2,0 kN-Version:	0,75 s/mm bis 250 s/mm (Standard 1,5 s/mm)	
	5,0 kN-Version:	2 s/mm bis 250 s/mm (Standard 4 s/mm)	
Stellgeschwindigkeit der Nullspannungsrückstellung	2,0 kN-Version:	0,75 s/mm bis 4 s/mm	
	5,0 kN-Version:	2 s/mm bis 4 s/mm	
Sollwertbereich	einstellbar 0(4) - 20 mA, 0(2) - 10 V optional binäre Ansteuerung (24V DC)		
Rückmeldung	einstellbar 0(4) - 20 mA, 0(2) - 10 V		
Zyklen (Nullspannungsrückstellung)	500000		
Lebensdauer (Nullspannungsrückstellung)	10 Jahre		
Einschaltdauer	100%		
Sicherheitsfunktionen	Überwachung von Zugkraft, Sollwert, Motortemperatur, Temperatur der Elektronik usw.		
Diagnosefunktionen	Speicherung von Motor- und Gesamtbetriebsdauer, Temperatur- und Wegeklassen usw.		
Ventiladaptation	Automatischer Hubabgleich des Antriebs		
zusätzliche Eingänge	1 Binäreingang (programmierbar)		
zusätzliche Ausgänge	2 Alarmausgänge		
Elektrischer Anschluss	Spannungsversorgung M20x1,5 (optional NPT 1/2") Signal-/Stellungsrückmeldung 2x M16x1,5		

Zulässige Differenzdrücke

Antriebs-kraft	Sitzdichtung Nennweite	pmax [bar]					
		PTFE		PEEK-7 (T<160°C)		PEEK-8 (T>160°C)	
		Regel- betrieb	AUF/ZU- Betrieb	Regel- betrieb	AUF/ZU- Betrieb	Regel- betrieb	AUF/ZU- Betrieb
2kN	DN15	16	40	16	40	16	40
	DN20	16	40	16	40	16	40
	DN25	16	32	16	25	16	32
	DN32	16	23	13	13	16	21
	DN40	15,5	15,5	7	7	14	14
	DN50	10	10	3	3	8,5	8,5
	DN65	5,4	5,4	-	-	4,4	4,4
	DN80	3,6	3,6	-	-	2,8	2,8
5kN	DN32	-	-	16	34	16	34
	DN40	-	-	16	23	16	23
	DN50	-	-	14,5	14,5	14,5	14,5
	DN65	15,5	15,5	10,5	10,5	14,5	14,5
	DN80	10,5	10,5	6,7	6,7	10	10
2kN druckentlastete Ausführung	DN65	16	25	2,1	2,1	16	20,5
	DN80	16	20	-	-	16	20
5kN druckentlastete Ausführung	DN65	16	25	16	25	16	25
	DN80	16	20	16	20	16	20

Kvs-Werte (Hub)

DN	linear								gleichprozentig							
	15	20	25	32	40	50	65	80	15	20	25	32	40	50	65	80
100 %	3,2 (8,7)	5,8 (9,2)	10,8 (14,2)	16 (19,2)	22 (18,2)	34 (20,2)	43 (19,1)	60 (20,6)	3 (8,7)	5,4 (9,2)	10 (14,2)	15,5 (19,2)	20 (18,2)	-	38 (20,1)	50 (20,6)
63 %	-	3,5 (6,2)	-	10 (11,2)	13,2 (12,2)	20,1* (11,2)	27 (20,1)	-	-	3,3 (7,2)	-	9,3 (12,2)	12 (13,2)	-	19 (21,1)	-
40 %	1,3 (6,7)	2,3 (6,2)	4,3 (6,2)	6,4 (7,2)	8,8 (8,2)	13,4* (7,2)	-	-	1,3 (8,7)	2,2 (7,2)	4 (9,2)	6,2 (11,2)	8 (12,2)	-	-	-
25 %	0,8 (6,7)	-	2,7 (6,2)	-	-	-	-	-	0,75 (8,7)	-	2,7 (9,2)	-	-	-	-	-

Auf-Zu	3,4 (8,7)	6,5 (9,2)	11 (14,2)	17 (19,2)	25 (18,2)	40 (20,2)	48 (19,1)	66 (20,6)
--------	--------------	--------------	--------------	--------------	--------------	--------------	--------------	--------------

*:Regelkegel nur für verstärkte Ausführung verfügbar

Optionen

2 Zusatz-Wegschalter	frei einstellbar als potentialfrei Kontakte (Öffner/Schließer)
Fail-Safe Funktion	In eigenem Gehäuse am Antrieb montiert Sicherheitsstellung frei wählbar
Kommunikationssoftware	mit Datenkabel, zur Parametrierung und Diagnose des Antriebs

Antrieb mit Nullspannungsrückstellung (Option)

- Sicherheitsfunktion bei Netzausfall
- Energieversorgung über Hochleistungskondensatoren
- Sicherheitsstellung offen, geschlossen oder in jeder beliebigen Ventilposition wählbar.
- Selbstständige Überwachung des Ladezustandes der Kondensatoren



Bestellnummern-System

Artikelnummer:																			
7332/																			
Nennweite:																			
DN 15	015																		
DN 20	020																		
DN 25	025																		
DN 32	032																		
DN 40	040																		
DN 50	050																		
DN 65	065																		
DN 80	080																		
Artikel:																			
Ventil	V																		
Unterteil	U																		
Antrieb	A																		
Bauform:																			
Flanschventil		9																	
Anschluss:																			
Flanschenden nach DIN EN 1092-1			1																
Gehäuse-Werkstoff:																			
Edelstahl				2															
Sitzdichtung:																			
PTFE								0											
FKM (Viton)								1											
EPDM								2											
NBR								3											
Antrieb:																			
ohne Antrieb								0											
2 kN-Schubantrieb mit Positronselektronik, IP67 , Ansteuerung: 4-20mA bzw. 2-10V								A											
5 kN-Schubantrieb mit Positronselektronik, IP67 , Ansteuerung: 4-20mA bzw. 2-10V								B											
Motor-Spannung																			
100 - 240V, 50/60Hz																			
24V AC/DC																			
Regelkegel:																			
ohne																			
linear 100%																			
gleichprozentig 100%																			
linear 40%																			
gleichprozentig 40%																			
linear 25%																			
gleichprozentig 25%																			
Sonderausführung:																			
siehe Folgepositionen																			
Druckentlastete Version																			
Sicherheitsstellung																			
ohne Sicherheitsstellung																			
Fail Safe Funktion: Sicherheitsstellung geschlossen bei Netzausfall																			
Fail Safe Funktion: Sicherheitsstellung offen bei Netzausfall																			
Fail Safe Funktion: Position bei Netzausfall nach Kundenwunsch																			
Stellzeiten:																			
Standard (1,5s/mm=0,67mm/s)																			
0,75s/mm = 1,33mm/s																			
1s/mm = 1mm/s																			
2s/mm = 0,5mm/s																			
4s/mm = 0,25mm/s																			
20s/mm = 0,05mm/s																			

Bestellbeispiel: 7332/025V9120A-1
 Flanschventil mit Motorantrieb, DN 25, PN 10/40, DIN-Flansch, Edelstahl,
 Schubantrieb 2 kN, 100-240V 50/60 Hz, Regelkegel 100% linear

Maße und Gewichte

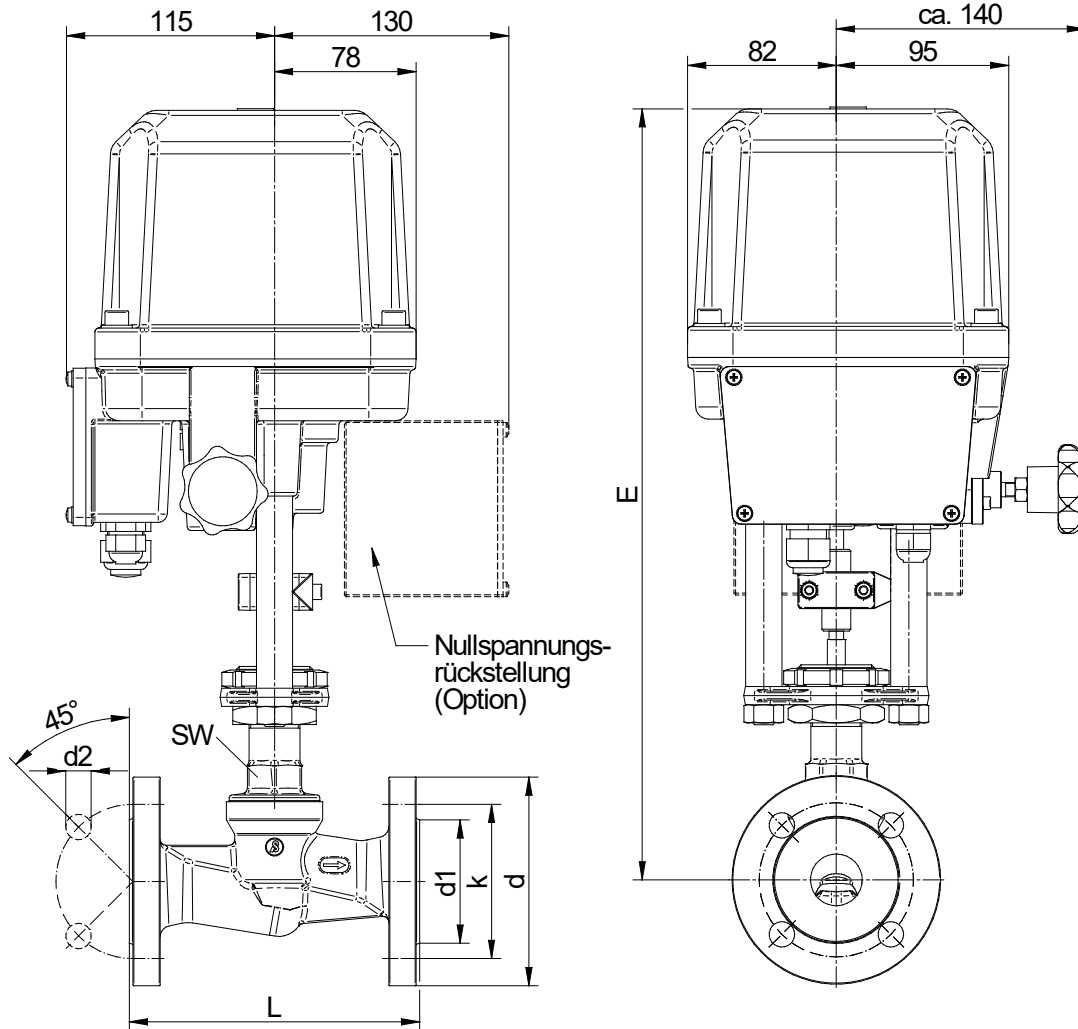

DN	Flansch nach DIN					Flansch nach ANSI					SW	E	
	L	d	d1	d2	k	L	d	d1	d2	k		2kN	5kN
15	130	95	45	14	65	184	88,9	35,1	15,7	60,5	30	406	438
20	150	105	58	14	75	184	98,6	42,9	15,7	69,9	30	410	442
25	160	115	68	14	85	184	108	50,8	15,7	79,2	30	428	460
32	180	140	78	18	100	200	117,3	63,5	15,7	88,9	30	431	463
40	200	150	88	18	110	222	127	73,2	15,7	98,6	36	437	469
50	230	165	102	18	125	254	152,4	91,9	19,1	120,7	36	462	494

DN	Gewicht mit 2kN-Antrieb		Gewicht mit 5kN-Antrieb	
	ohne Nullspannungsrückstellung	mit Nullspannungsrückstellung	ohne Nullspannungsrückstellung	mit Nullspannungsrückstellung
15	10,1	11,8	11	12,7
20	11	12,7	11,9	13,6
25	11,6	13,3	12,5	14,2
32	13,2	14,9	14,1	15,8
40	14,4	16,1	15,3	17
50	16,2	17,9	17,1	18,8

Maße in mm

Maße und Gewichte

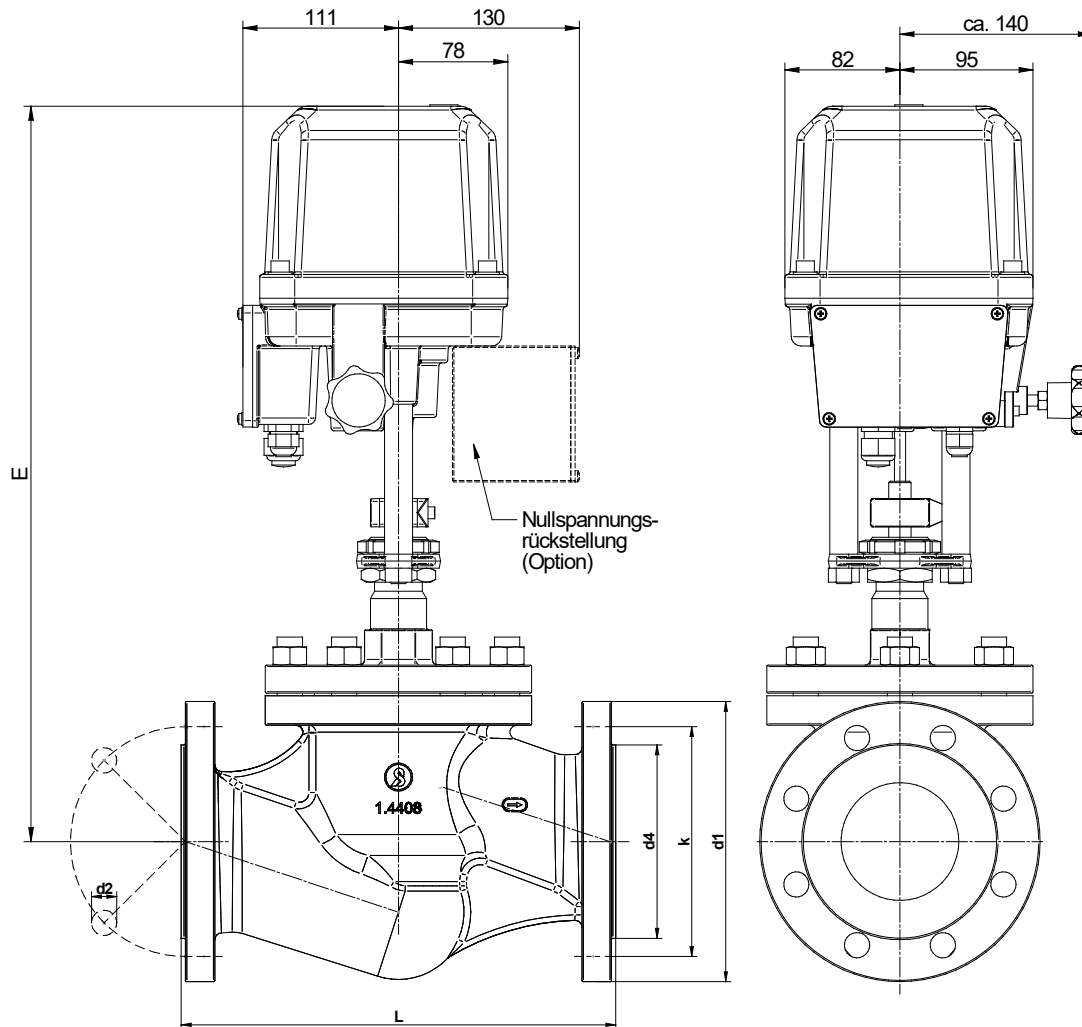

DN	Flansch nach DIN					E		Gewicht kg			
	L	d1	d2	d4	k	2kN	5kN	2kN		5kN	
								ohne Nullspannungsrückstellung	mit Nullspannungsrückstellung	ohne Nullspannungsrückstellung	mit Nullspannungsrückstellung
65	290	185	18	122	145	410	430	27	28,7	27,9	29,6
80	310	200	18	122	160	495	515	33	34,7	33,9	35,6

Maße in mm