

Vanne motorisée siège incliné Type 7310

DN 40 à DN 80

Vanne motorisée rapide a haute résolution pour la régulation des fluides neutres à fortement agressifs en chimie et dans l'industrie.

- Silencieuse
- Supporte des pressions différentielles élevées avec de petits servomoteurs
- Vitesse de levage élevée
- Insignifiant zone neutre
- Doucement démarrage et freinage
- Boîtier inox
- Températures de service entre -50°C à +220°C



Caractéristiques Techniques de vanne

Corps	Inox 1.4408	
Diamètres nominaux	DN 40 à DN 80	
Raccordements	DN 40 - DN 80	
Taraudage Whitworth selon ISO 228-1	DN 40 - DN 80	
Taraudage NPT	DN 40 - DN 80	
Embouts à souder	DN 40 - DN 65	
Raccordement par clamp	DN 40 - DN 65	
Pression nominale	PN 40	
Températures admissibles	-30°C à 200°C, opt. -50°C bis 220°C	
Température ambiante admissible	Standard:	-10°C à +60°C
	Version basse température:	-40°C à +60°C
Viscosité	max. 600 mm ² /s (600 cSt)	
Vide	max. 0,001 bar, absolu	
Pression de service pour version sans espace mort	max. 12 bar	
Pression de service raccordement Tri-Clamp	max. 16 bar	
Fuite de Garniture	conformément TA-Luft testé selon DIN EN ISO 15848-1 et VDI 2440	

Caractéristiques Techniques d'actionneur

Puissance	2,0 kN / 5,0 kN		
Alimentation	24 V AC/DC 100 - 240 V 50/60Hz		
Température ambiante admissible	Standard:	-10°C à +60°C	
	Version basse température:	-40°C à +60°C	
Température de stockage admissible	Standard:	-30°C à +80°C (+60°C avec Fonction Fail Safe)	
	Version basse température:	-40°C à +80°C (+60°C avec Fonction Fail Safe)	
Position	Au choix, pourtant le moteur ne doit pas être monté vers le bas		
Protection (EN 60529)	IP 67		
Consommation électrique max. au fonctionnement 24V AC/DC	40 Watt		
Puissance nominale en cas de fonctionnement sur le secteur	Alimentation secteur 230V:	P=40W S=67,8VA I=295mA	cosφ=0.59
	Alimentation secteur 115V :	P=40W S=58,8VA I=511mA	cosφ=0.68
Zone morte	±0,2% à une course min. de 6mm		
Précision de répétition	±0,1% à une course min. de 6mm		
Vitesse de course avec Fonction Fail-Safe	Version 5,0 kN:	2 s/mm à 250 s/mm (standard 4 s/mm)	
	Version 2,0 kN:	0,75 s/mm à 4 s/mm	
Puissance absorbée	Version 5,0 kN:	2 s/mm à 4 s/mm	
	40 Watt		
Valeur de consigne	Réglable 0 - 20 mA, 0 - 10 V		
	Commande binaire optional (24V DC)		
Signal de recopie	Réglable 0 - 20 mA, 0 - 10 V		
Cycles (Fail-Safe)	500000		
durée de vie (Fail-Safe)	10 ans		
Facteur d'utilisation	100%		
Fonctions de sécurité	Surveillance du couple de fonctionnement, de la consigne, température de l'électronique, etc.		
Fonctions de diagnostic	Enregistrement de la durée de fonctionnement du moteur, du nombre de démarrages, etc.		
Autoréglage	Adaptation automatique de la course		
Entrées additionnelles	1 entrée binaire (programmable)		
Sorties additionnelles	2 sorties d'alarme		
Raccordement électrique	Alimentation en tension M20x1,5 (en option NPT 1/2")		
	Signalisation/rétroaction de position 2x M16x1,5		

Pressions Différentielles

Puissance	Joint de siège Diamètre nominal	pmax [bar]					
		PTFE		PEEK-7 (T<160°C)		PEEK-8 (T>160°C)	
		régulation	ouvert ou fermé	régulation	ouvert ou fermé	régulation	ouvert ou fermé
2kN	DN40	16	16	8	8	14	14
	DN50*	10	10	3,5	3,5	8,5	8,5
	DN65*	5	5	-	-	4,5	4,5
	DN80*	3,5	3,5	-	-	2,5	2,5
5kN	DN40	17	23	17	23	17	23
	DN50*	15	15	15	15	17	25
	DN65*	12	12	10	10	14	14
	DN80*	11	11	6,5	6,5	10	10
2kN version détendu	DN40	16	40	16	40	16	40
	DN50	16	40	16	40	16	40
	DN65	16	25	16	25	16	25
	DN80*	16	25	16	25	16	25

*: version renforcée

Valeur de Kvs (course)

Courbe DN	linéaire				égale pourcentage			
	40	50	65	80	40	50	65	80
100 %	27 (21,2)	39 (21,2)	42 (20)	54 (20)	25 (21,2)	31 (21,2)	33 (20)	43 (20,7)
63%	-	24 (21,2)	26 (21,2)	-	-	17 (21,2)	19 (20)	-
40 %	11 (11,2)	-	-	-	10 (14,2)	-	-	-
25 %	-	-	-	-	-	-	-	-
15%	-	-	-	-	-	-	-	-
10%	-	-	-	-	-	-	-	-
7,5%	-	-	-	-	-	-	-	-
ouvert ou fermé	-	3,8 (9,2)	9 (15,2)	17 (18,2)	35 (21,2)	51 (21,2)	62 (20)	74 (20)

* Valeurs Kvs impossible pour les corps en bronze.

Options

2 contacts auxiliaires supplémentaires	réglables librement comme contacts libres de potentiel (ouverte/fermée)
Sécurité en cas de rupture de courant	monté dans un propre corps auprès l'actionneur position de sécurité libre à choisir
Logiciel de communication	câble de données pour le paramétrage et diagnose de l'actionneur
Bluetoothmodul BT-1	Liaison sans fil au logiciel de configuration DeviceConfig (extension)

Actionneur avec Fonction Fail-Safe (Option)

- position de sécurité en cas de coupure du courant
- fourniture d'énergie à travers des condensateurs à haute performance
- position de sécurité ouverte, fermé ou dans une position de la vanne sélectionnable au choix
- surveillance indépendante sur l'état de charge des condensateurs

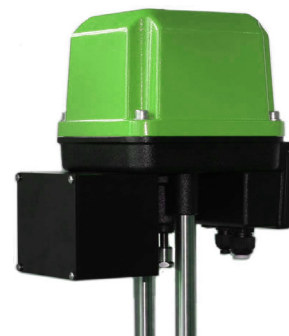

Codification

Article no:

Diamètre nominal:	7310/																				
DN 40	040																				
DN 50	050																				
DN 65	065																				
DN 80	080																				
Article:																					
Vanne	V																				
Vanne non commande	U																				
Commande	A																				
Type de construction:																					
À siège incliné		1																			
Raccordements:																					
Taraudage selon DIN						0															
Taraudage NPT						5															
Avec embouts à souder selon DIN 11850-serie 2						D															
Avec embouts à souder selon ISO						H															
Corps:																					
Inox						2															
Joint de siège:																					
PTFE						0															
FKM (Viton)						1															
EPDM						2															
NBR						3															
Actionneur:																					
Sans actionneur						0															
Actionneur 2kN avec positionnement électronique, IP67; régulation 4-20mA ou 2-10V						A															
Actionneur 5kN avec positionnement électronique, IP67; régulation 4-20mA ou 2-10V						B															
Tension du moteur:																					
100 - 240V, 50/60Hz						-															
24V AC/DC						1															
Clapet de réglage:																					
non						-															
linéaire 100%						1															
égale pourcentage 100%						2															
linéaire 40%						3															
égale pourcentage 40%						4															
linéaire 25%						5															
égale pourcentage 25%						6															
Autres versions:																					
voir positions suivantes																					S
Version détendu																					P
Position de sécurité:																					
non position de sécurité						-															
Fonction Fail Safe: Position de sécurité „Vanne fermée“ en cas d’une coupure du courant						1															
Fonction Fail Safe: Position de sécurité „Vanne ouverte“ en cas d’une coupure du courant						2															
Temps de course:																					
Standard (1,5s/mm=0,67mm/s)						-															
0,75s/mm = 1,33mm/s						1															
1s/mm = 1mm/s						2															
2s/mm = 0,5mm/s						3															
4s/mm = 0,25mm/s						4															
20s/mm = 0,05mm/s						9															

Exemple de commande: 7310/040V1020A-1

Vanne de motorisée à siège incliné, DN 40, PN 10/40, Taraudage selon DIN, corps inox, 2 kN, 100-240V 50/60 Hz, courbe linéair, valeur Kvs 100 %

Dimensions et Poids

Corps avec taraudage Rp/NPT

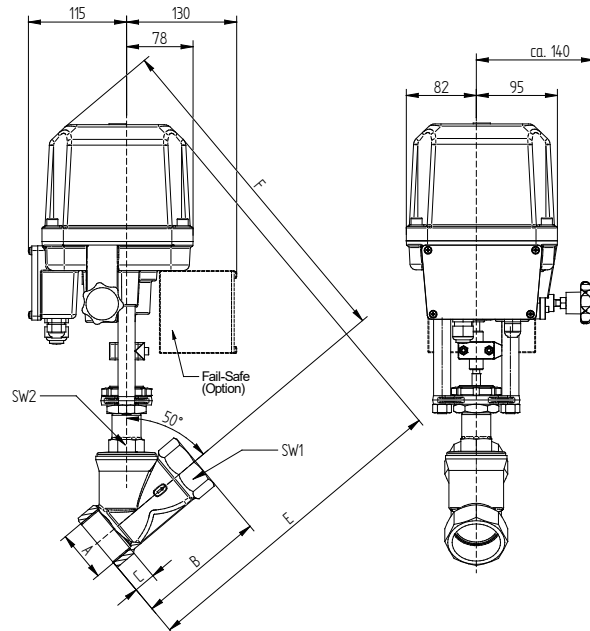

Corps avec embouts à souder DIN/ISO

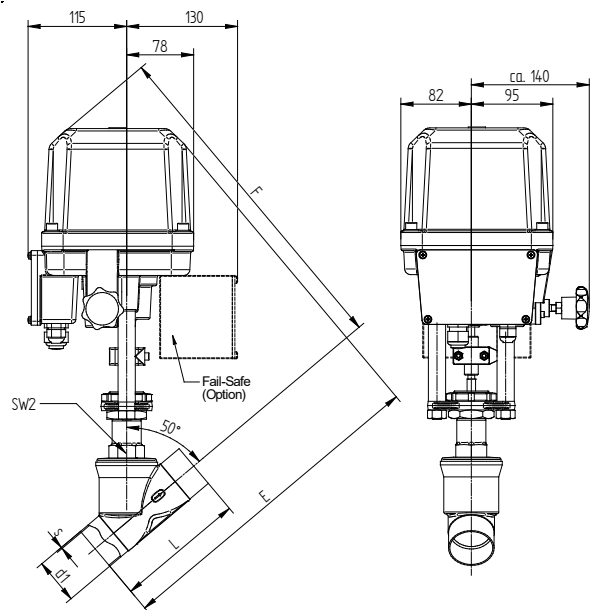

DN	A		B		C		L		ISO		DIN		SW1	SW2
	G / NPT	G / NPT	G	NPT	DIN/ISO	d1	s	d1	s					
40	1 1/2"	120	21,4	18,5	120	48,3	2,6	41	1,5	55	30			
50*	2"	150	25,7	19	150	60,3	2,9	53	1,5	68	36			
65*	2 1/2"	180	30,2	25,5	180	76,1	2,9	70	2	85	41			
80*	3"	214	33,5	27,4	220	88,9	3,2	-	-	100	41			

DN	E		F		weight with 2 kN-actuator		weight with 5 kN-actuator	
	2kN	5kN	2kN	5kN	without Fail-Safe	with Fail-Safe	without Fail-Safe	with Fail-Safe
40	362	382	381	404	9,8	11,5	10,7	12,4
50*	375	395	383	408	10,8	12,5	11,7	13,4
65*	395	414	396	420	12,6	14,3	13,5	15,2
80*	445	464	394	417	14,7	16,4	15,6	17,3

*: reinforced version

Dimensions en mm