

Vanne de régulation siège incliné 7020

avec positionneur intégré, DN 8 à DN 80 - PN 40

Type 7020
avec positionneur numérique Type 8049

Vanne de régulation pneumatique à siège incliné avec positionneur digital pour la régulation des fluides neutres ou agressifs.



- construction compacte
- pièces mobiles en contact avec le fluide en acier inox
- pas de pièces en mouvement apparentes
- pas de consommation permanente d'air
- positionnement et air de commande indifférents
- insensible aux vibrations
- plus besoin d'air „qualité instrument“ pour la commande
- choix flexible de la courbe caractéristique par logiciel
- Protection IP 65
- Plage de température: -100°C à +220°C

Type 7020
avec positionneur i/p Type 8047

Vanne de régulation siège incliné à commande pneumatique pour la régulation de fluides neutres et fortement agressifs



- Positionneur intégré
- Forme compacte, peu encombrante
- Corps de vanne en inox
- Plage de température jusqu'à +200°C
- Pression de service jusqu'à 40 bars
- Plage de température: -100°C à +220°C

Caractéristiques Techniques

Matière du corps	Inox 1.4408	Bronze CC491K
Diamètre nominal	DN 8 à DN 80	DN 15 à DN 50
Raccordement:		
Taraudage ISO 228-1	DN 8 à DN 80	DN 15 à DN 50
Taraudage NPT	DN 8 à DN 80	DN 15 à DN 50
Embouts à souder	DN 15 à DN 80	-
Classe de pression	PN 40	PN 16
Température du fluide*	-30°C bis + 200°C	
Température ambiante**	positionneur digital -10°C à +75°C positionneur analog -15°C à +60°C	
Fuite de Garniture	conformément TA-Luft testé selon DIN EN ISO 15848-1 et VDI 2440	

*: Nous vous prions de consulter la notice d'info 32 pour plus de versions et limites de températures du positionneur!

** : Veuillez respecter les limites d'utilisation

Options:

- Indicateur visuel de position
- Convertisseur électro-pneumatique type 8045 externe
- Positionneur I/P anti-déflagrant ( 2 G EEx ib IIC T6)

Vanne de régulation siège incliné 7020

version standard avec positionneur intégré

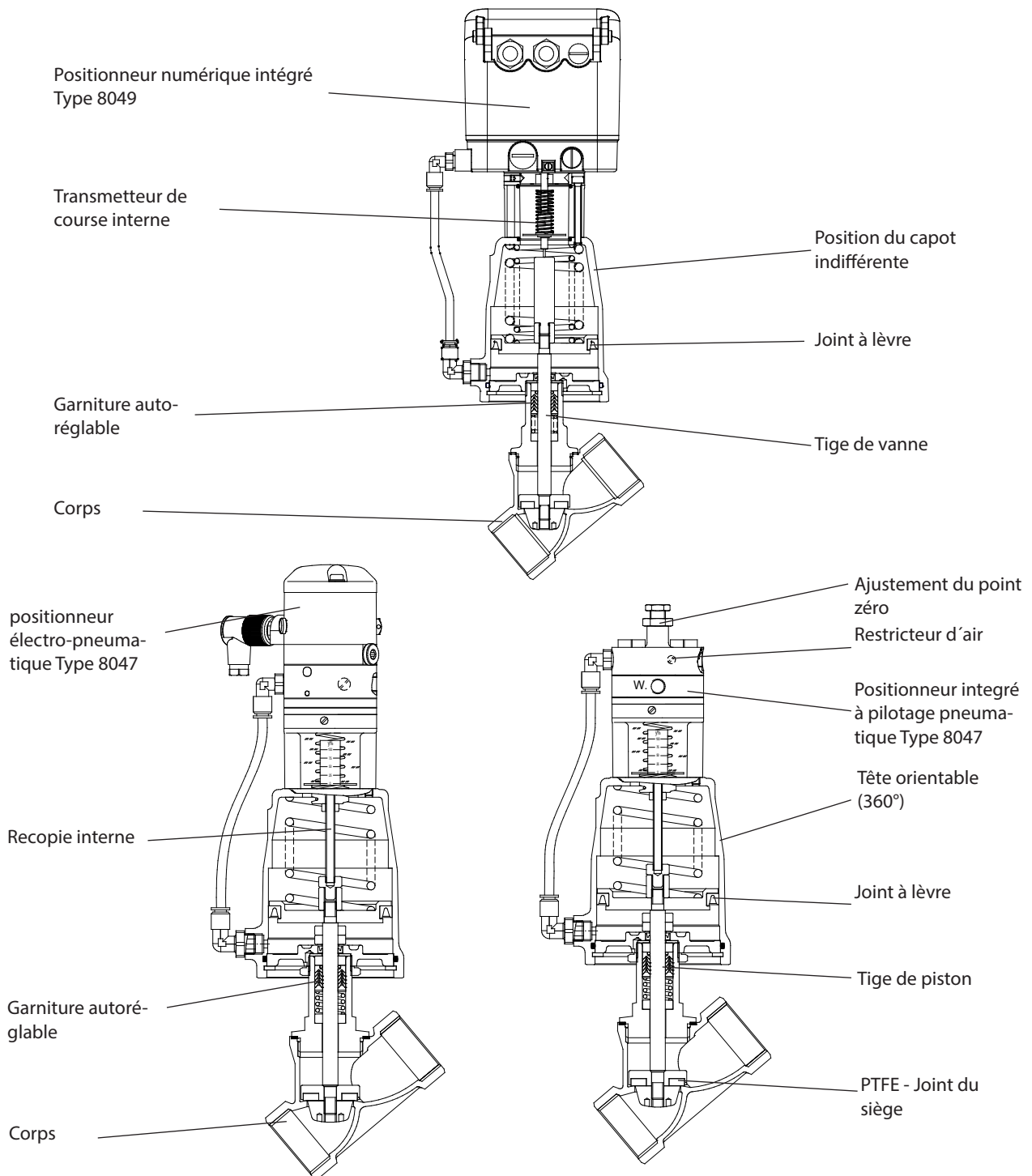

Matériaux

Corps	Inox 1.4408 / Bronze CC491K
Siège	PTFE
Tête de commande	Laiton chromé (piston 50 mm, 80 mm) Aluminium traité contre la corrosion (piston 125 mm)
Actionneur à membrane	Inox 1.4301/1.4305
Ressorts	Inox 1.4310 (piston 50mm, 80 mm, act.à membrane) fil d'acier à ressort C, plastifié (piston 125 mm)
Garniture	PTFE garni de carbone (ressort en 1.4310)
Tige de piston	Inox 1.4571 poli
Matière de l'indicateur de position	PA Trogamid (transparent)

Vanne de régulation siège incliné 7020



version standard avec positionneur intégré

Positionneur

Veillez trouver les informations techniques des positionneurs dans les notices correspondantes.

Pressions Différentielles admissibles

positionneur numérique

DN	Diff. Pression 1) bar	Pression de pilotage bar	Diamètre de l'actionneur mm	Ressorts nombre
8	17	4 - 6	80	2 *
15	17	4 - 6	80	2
20	17	4 - 6	80	2
25	17	4 - 6	80	1
25	17	3 - 6	125	2
25	17	3 - 6	250	4
32	10	4 - 6	80	1
32	17	3 - 6	125	2
32	17	3 - 6	250	4
40	6	4 - 6	80	1
40	17	4 - 6	125	3
40	17	3 - 6	250	6

1) Pour corps en bronze, 16 bar maximum

* ressorts spéciale

positionneur p/p et i/p

DN	Diff. Pression 1) bar	Pression de pilotage bar	Diamètre de l'actionneur mm	Ressorts nombre
8	17	4 - 6	80	2 *
15	17	4 - 6	80	2
20	17	4 - 6	80	2
25	12	4 - 6	80	1
25	11	2,8 - 6	250	4
32	7	4 - 6	80	1
32	13	3 - 6	125	2
32	17	2,8 - 6	250	6
40	4	4 - 6	80	1
40	11	4 - 6	125	3
40	15	3,4 - 6	250	8

1) Pour corps en bronze, 16 bar maximum

* ressorts spéciale

actionneur à membrane, plage de pression direct

DN	Pressions différentielles admissibles (bars) 1)		Pressions différentielles admissibles NO (bars) 1)		Pression de pilotage (bars)		Surface de membranes mm
	Plage de pression des ressorts 0,2 - 1 bars	0,4 - 2 bars	spring range 3 - 15 psi 6 - 29 psi		Plage de pression des ressorts 0,2 - 1 bars	0,4 - 2 bars	
15	17	17	17	17	1,2	2,4	250
20	16	17	17	17	1,2	2,4	250
25	9	17	12	15	1,2	2,4	250
32	5	15	6	13	1,2	2,4	250
40	3	10	2	5	1,2	2,4	250
50	2	6	1	2	1,2	2,4	250

1) Pour corps en bronze, 16 bar maximum

Valeurs de Kvs

DN	linéaire						égale pourcentage					
	8	15	20	25	32	40	8	15	20	25	32	40
100%	0,6	3,8	8,8	14	20	27	0,6	3	6	10	16	25
40%	0,24	1,5	3,5	5,8	8	11	-	1,2	2,4	4	6	10
25%	0,15	0,93*	2,2	3,6	-	-	-	0,8*	1,5	2,6	-	-
15%	-	-	-	-	-	-	-	0,46*	-	-	-	-
10%	-	0,4*	-	-	-	-	-	-	-	-	-	-
7,5%	-	-	-	-	-	-	-	0,23*	-	-	-	-

* Valeurs Kvs impossible pour les corps en bronze.

Vanne de régulation siège incliné 7020

version renforcée avec positionneur intégré

DN50 à DN80, PN40

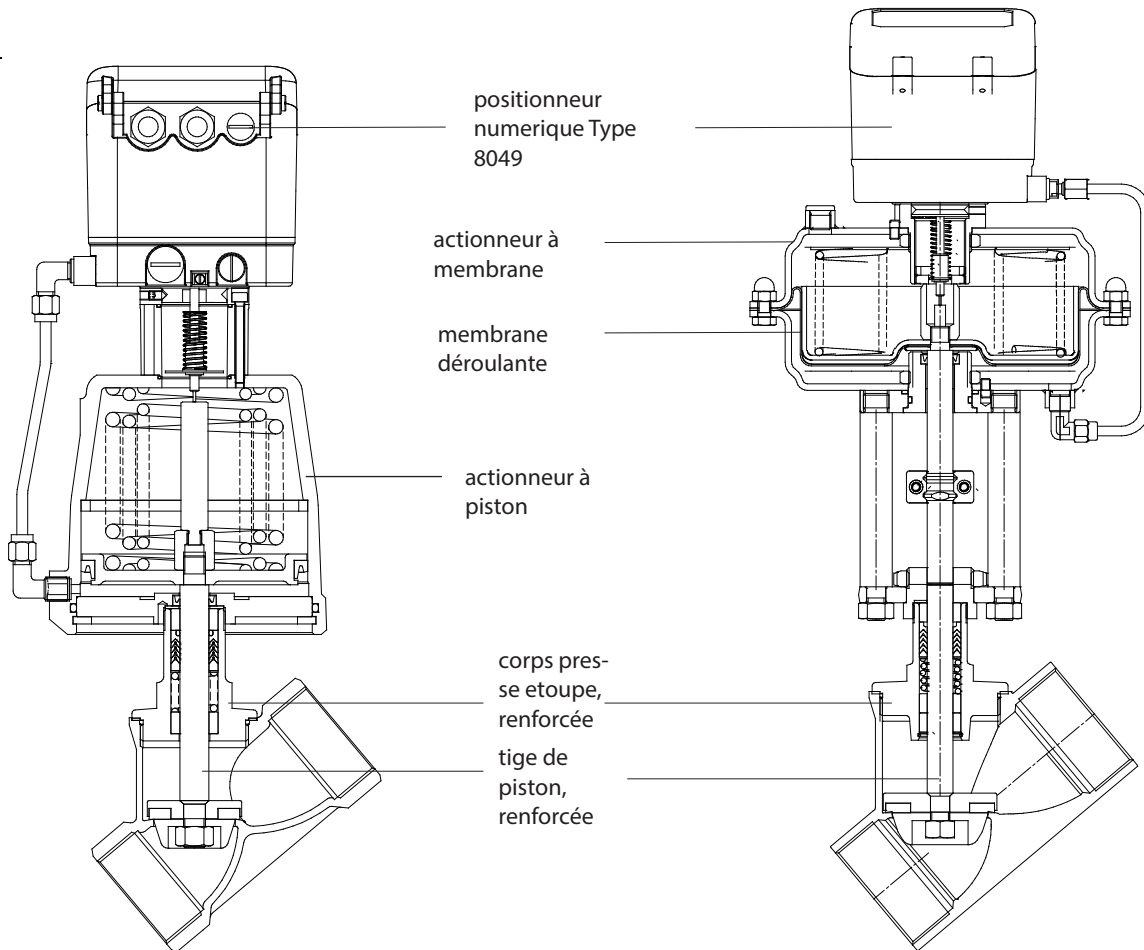

Pressions Différentielles admissibles

positionneur numérique

DN	Pressions différentielles (bar) 1)		Pression de pilotage (bar)	Diamètre de l'actionneur (mm)	Ressorts (nombre)
	PTFE	PEEK			
50	3	-	4-6	80	1
50	11	3	4-6	125	3
50	12	5	3-6	250	6*
50	17	10	4-6	250	8
50	17	17	4-6	250	12*
65	6	-	4-6	125	3
65	13	8	4-6	250	12
80	3	-	4-6	125	3
80	9	5	4-6	250	12

1) Pour corps en bronze, 16 bar maximum

* nombre des ressorts, spécial

positionneur p/p et i/p

DN	Pressions différentielles (bar) 1)	Pression de pilotage (bar)	Diamètre de l'actionneur (mm)	Ressorts (nombre)
	PTFE			
50	2	4-6	80	1
50	6	4-6	125	3
50	13	4-6	250	10*
50	16,9	4-6	250	12
65	9,3	4-6	250	12
80	6,3	4-6	250	12

Valeurs de Kvs

DN	linéaire			égale pourcentage		
	50	65	80	50	65	80
100%	43	52	69	34	44	59
63%	26	32	-	23	29	-

Vanne de régulation siège incliné 7020

Version détendu avec positionneur intégré

DN50 à DN80, PN40; corps en acier inoxydable

Pressions Différentielles admissibles

positionneur numérique

DN	Diff. Pression (PTFE)	Pression de pilotage	Diamètre de l'actionneur	Ressorts
	bar	bar	mm	nombre
50	17	4 - 6	125	3
65	17	4 - 6	125	3
80	17	4 - 6	125	3

positionneur p/p et i/p

DN	Pressions diff. adm. (PTFE)	Pression de pilotage	Diamètre de l'actionneur	Ressorts
	bar	bar	mm	nombre
50	17	4 - 6	125	3
65	17	4 - 6	125	3
80	17	4 - 6	125	3

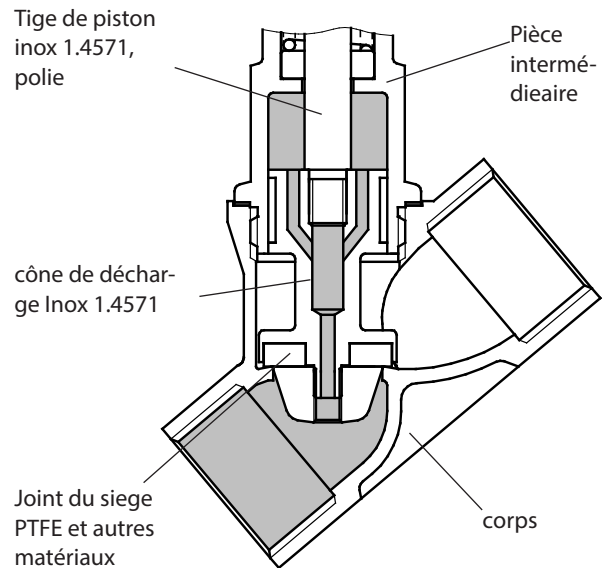

Vanne de régulation siège incliné 7020



avec positionneur intégré

Codification

7	0	2	0	/			V												S		
---	---	---	---	---	--	--	---	--	--	--	--	--	--	--	--	--	--	--	---	--	--

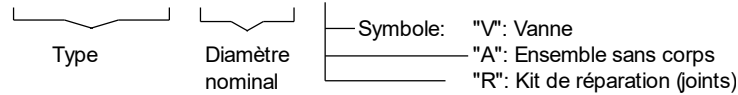

1 - 6 à compléter
7 - 14 uniquement si nécessaire

1. Type de construction	2. Raccordement	3. Corps	4. Joint du siège	5. Positionneur	6. Tête de commande	7. Ressorts
1 vanne de régulation siège incliné Type 7020	0 taraudé ISO 228-1 5 taraudé NPT non taraudé 6 embout à souder selon DIN 11850 D embout à souder selon ISO H	1 Bronze CC491K 2 inox 1.4408	0 PTFE	6 positionneur p/p, Type 8047 7 positionneur i/p, Type 8047 8 positionneur i/p avec connection enfichable M12x1, Type 8047 9 positionneur i/p, anti-déflag. (II 2 G EEx ib IIC T6) connc.enfich.M12x1, Type 8047 C positionneur numérique Type 8049, 4-fils R positionneur numérique Type 8049, 2-fils W positionneur numéri. Type 8049-ExPro, ATEX, IECEX K positionneur numérique type 8049 ExPro-FM avec embase en inox; Ta = -10°C to +75°C; IS Class I Division 1, Groups A, B, C, D; T4 Entity; Class I Zone 0 AEx ia IIC T4 Entity, IP65 N positionneur numérique Type 8049 Version IO-Link Y Positionneur numérique type 8049 ExPro-FM avec embase en inox; Ta = -10°C to +75°C; NI Class I Division 2, Groups A, B, C, D; T4 NIFW, IP65	1 piston 80 mm 2 piston 125 mm C membrane D 250mm	- ressorts standard 1 NO (normalement ouverte) seulement avec positionneur numérique) P jeu de ressorts 0,2-1bar (D 250mm) T 6 ressorts (D 250mm) W 8 ressorts (D 250mm) Y 12 ressorts (D 250mm)

8. Courbe	9. Garniture	10. Valeur Kv	11. Accessoires	12. Autres versions spéciales	13. Etanchéités	14. Indicateur de position
- linéaire 1 égale pourcentage	- standard 2 Sans espace mort (garniture en bas)	- facteur entier (100%) 1 réduit à 40% 2 réduit à 25% 3 réduit à 15% 4 réduit à 7,5% 5 réduit à 22,5% 6 réduit à 10%	- sans 6 electrovanne de pilotage DN2, 230V AC 7 electrovanne de pilotage DN2, 24V DC	S indiquer S en cas d'exécution spéciale	- Standard	- standard

Exemple de commande: 7020/020V1620C1
Diamètre nominal 20, vanne de régulation siège incliné, non taraudé, corps inox, joint du siège en PTFE, positionneur digital Type 8049 4-fils, avec indicateur de position, piston 80 mm, courbe proportionnelle 100 %

version renforcée (début DN50):

Exemple de commande: 7020/050V1620C1----S-----K
Diamètre nominal 50, vanne de régulation siège incliné, non taraudé, corps inox, joint du siège en PTFE, positionneur digital Type 8049 4-fils, avec indicateur de position, piston 80 mm, courbe proportionnelle 100 %

„K” version renforcée

Vanne de régulation siège incliné 7020

actionneur à piston avec positionneur intégré

Dimensions et Poids

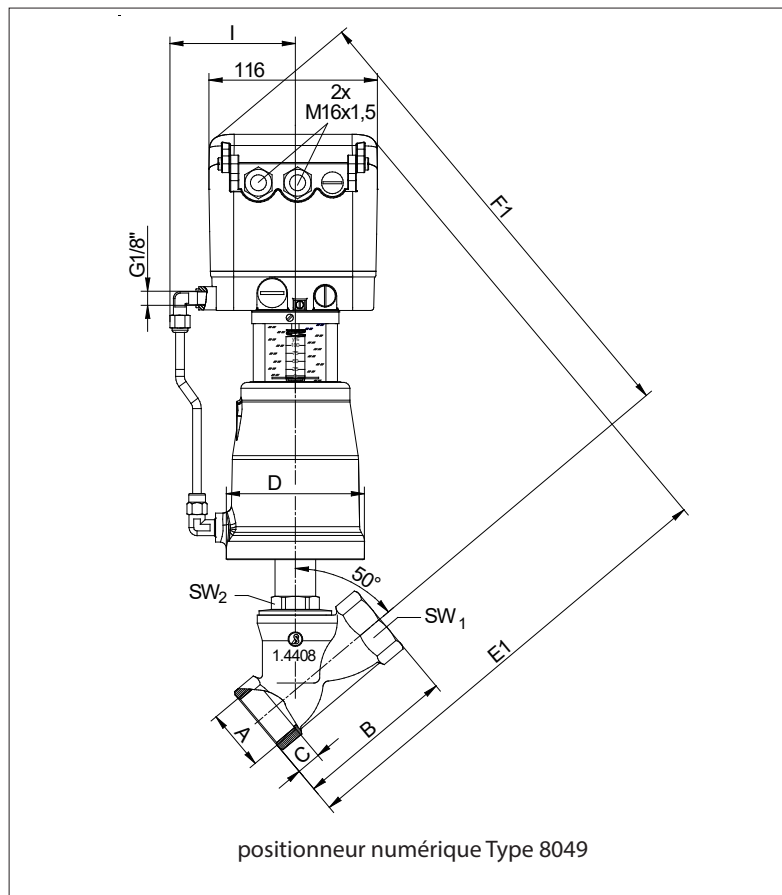

DN	Piston	A G/NPT	B	C	D	E	F	I	SW1	SW2	Poids (kg)
8	80	3/8"	60	12	96	287	304	80	20	30	4,2
15	80	1/2"	65	12	96	309	301	80	25	30	4,4
20	80	3/4"	75	13	96	314	306	80	31	30	4,5
25	80	1"	90	15	96	324	311	80	39	30	4,7
32	80	1 1/4"	110	17	96	339	326	80	48	30	5,0
32	125	1 1/4"	110	17	146	369	356	105	48	30	7,6
40	80	1 1/2"	120	19	96	344	331	80	55	30	5,3
40	125	1 1/2"	120	19	146	374	361	105	55	30	7,9

version renforcée:

50	80	2"	150	25,7	96	350	350	80	68	32	5,9
50	125	2"	150	26	146	365	365	105	68	32	8,5
65	125	2 1/2"	180	30	146	385	380	105	85	36	8,9
80	125	3"	214	34	146	435	380	105	100	41	11,4

Dimensions en mm

Vanne de régulation siège incliné 7020

actionneur à piston avec positionneur intégré



Dimensions et Poids

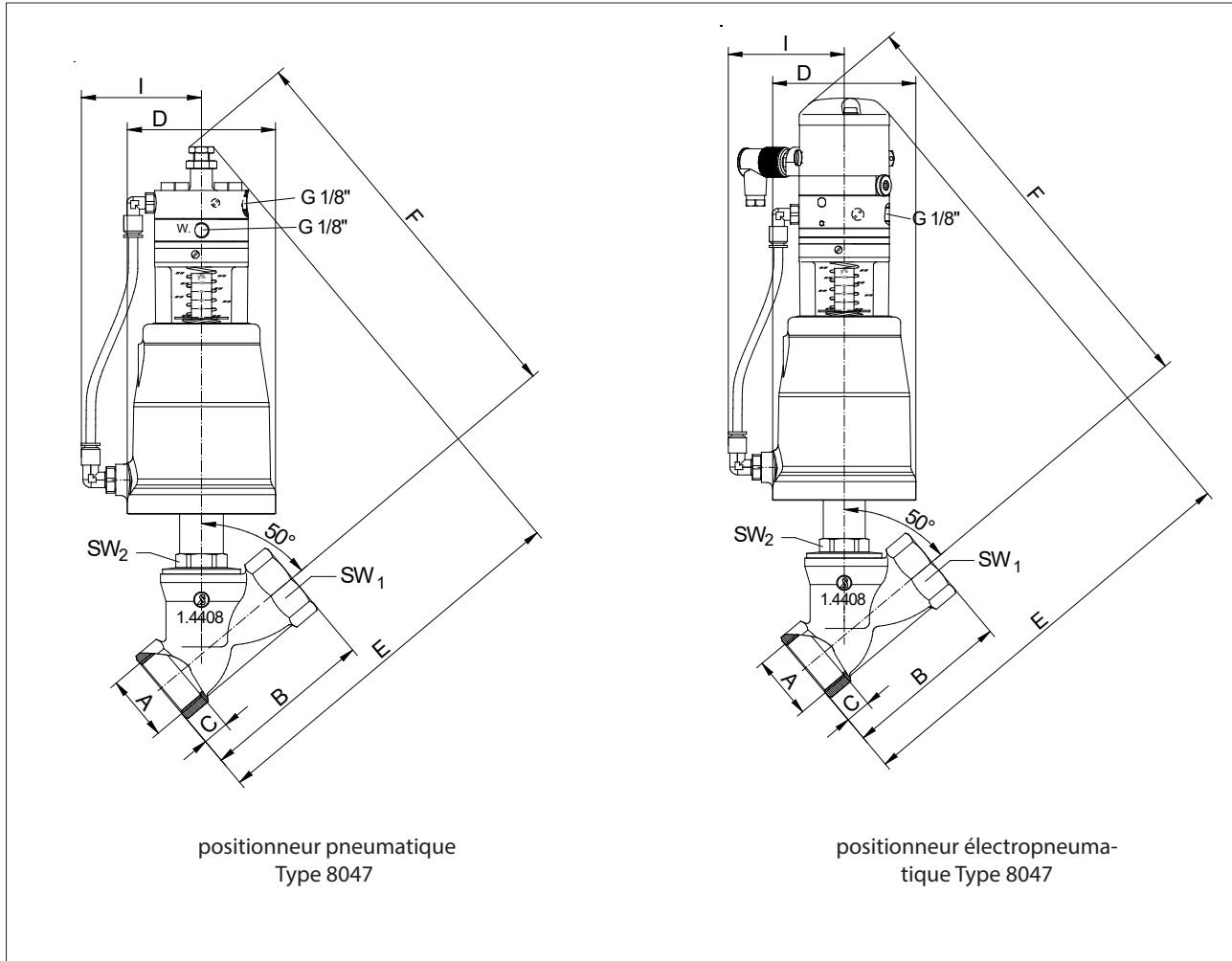

positionneur pneumatique
Type 8047

positionneur électropneumatique Type 8047

DN	Piston	A G/NPT	B	C	D	E		F		I	SW1	SW2	Poids (kg)	
						p/p	i/p	p/p	i/p				p/p	i/p
8	80	1/4"	60	12	96	220	250	230	260	80	20	30	3,7	4,0
15	80	1/2"	65	15	96	220	250	230	260	80	25	30	3,7	4,0
20	80	3/4"	75	16,3	96	225	255	235	265	80	31	30	3,8	4,1
25	80	1"	90	19,1	96	235	265	240	270	80	39	30	4,0	4,3
32	80	1 1/4"	110	21,4	96	250	280	255	285	80	48	30	4,3	4,6
32	125	1 1/4"	110	21,4	146	265	295	275	305	105	48	30	6,9	7,2
40	80	1 1/2"	120	21,4	96	255	285	260	290	80	55	30	4,6	4,9
40	125	1 1/2"	120	21,4	146	270	300	280	310	105	55	30	7,2	7,5

version renforcée:

50	80	2"	150	21	96	275	305	270	300	80	68	32	5,3	5,5
50	125	2"	150	25,7	146	285	315	285	315	105	68	32	7,8	8,1

Dimensions en mm

Vanne de régulation siège incliné 7020

Version détendu avec positionneur intégré

Dimensions et Poids

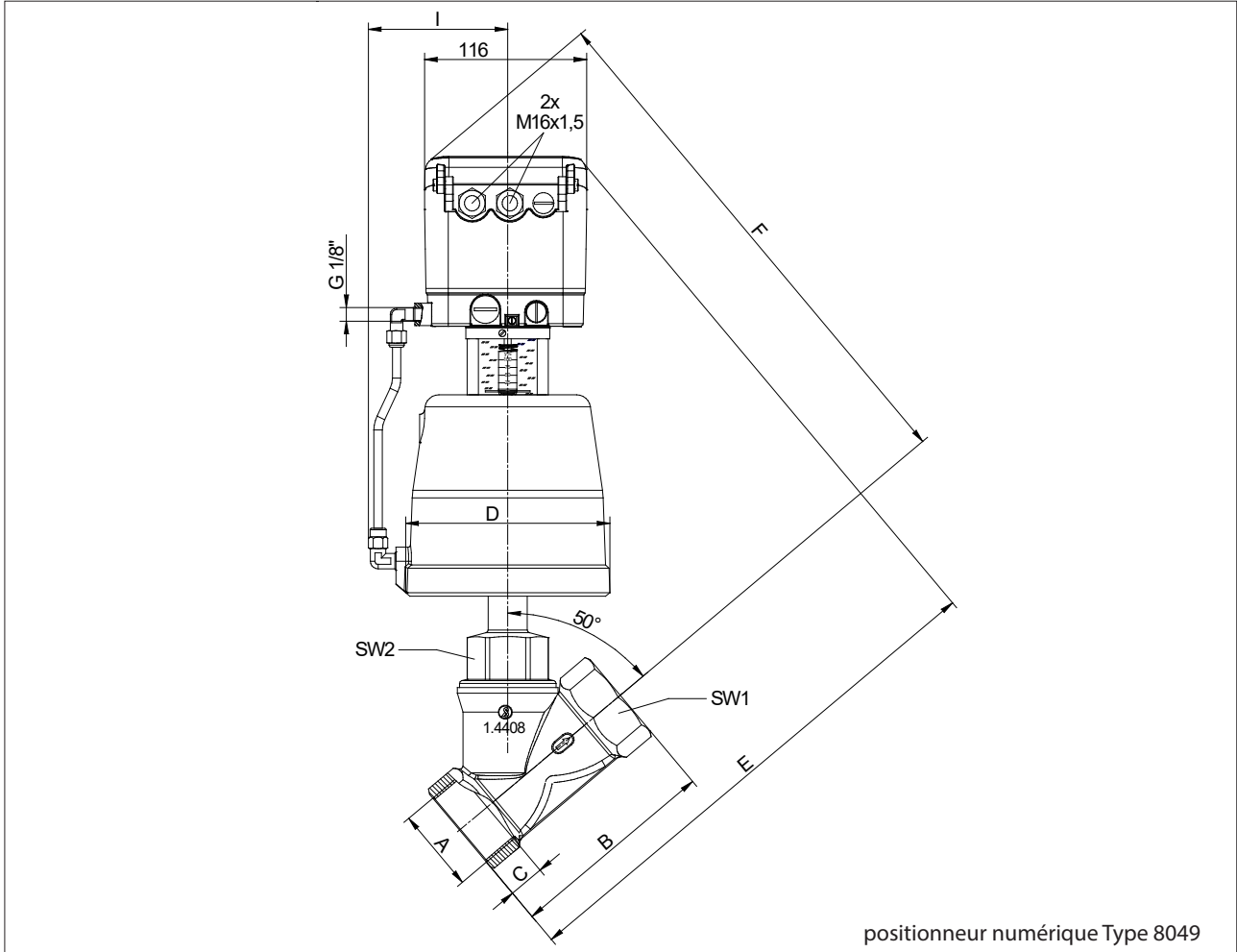

DN	Piston	A	B	C	D	E	F	I	SW1	SW2	Poids (kg)
		G/NPT									
50	125	2"	150	26	146	375	381	105	68	52	6,6
65	125	2 1/2"	180	30	146	400	400	105	85	36	8,8
80	125	3"	214	33	146	465	435	105	100	46	12,8

Vanne de régulation siège incliné 7020

Version détendu avec positionneur intégré

Dimensions et Poids

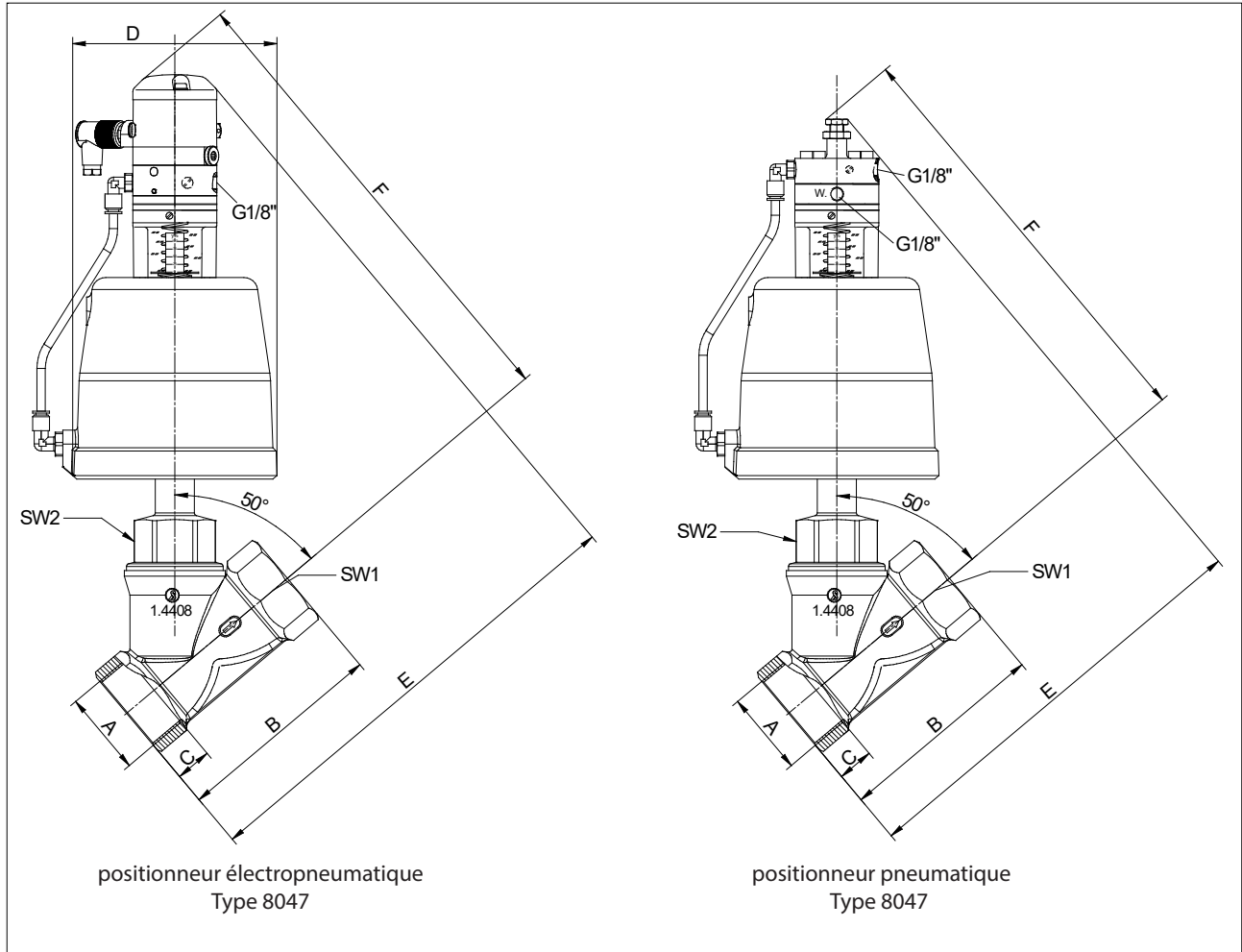

DN	Piston	A G/NPT	B	C	D	E		F		I	SW1	SW2	Poids (kg)	
						Positionneur		Positionneur					p/p	i/p
						p/p	i/p	p/p	i/p					
50	125	2"	150	25,7	146	305	336	308	340	105	68	52	5,9	6,2
65	125	2 1/2"	180	30,2	146	327	357	322	354	105	85	36	8,1	8,4
80	125	3"	214	33,3	146	403	435	347	378	105	100	46	12,1	12,4

Vanne de régulation siège incliné 7020

actionneur à membrane avec positionneur intégré

Dimensions et Poids

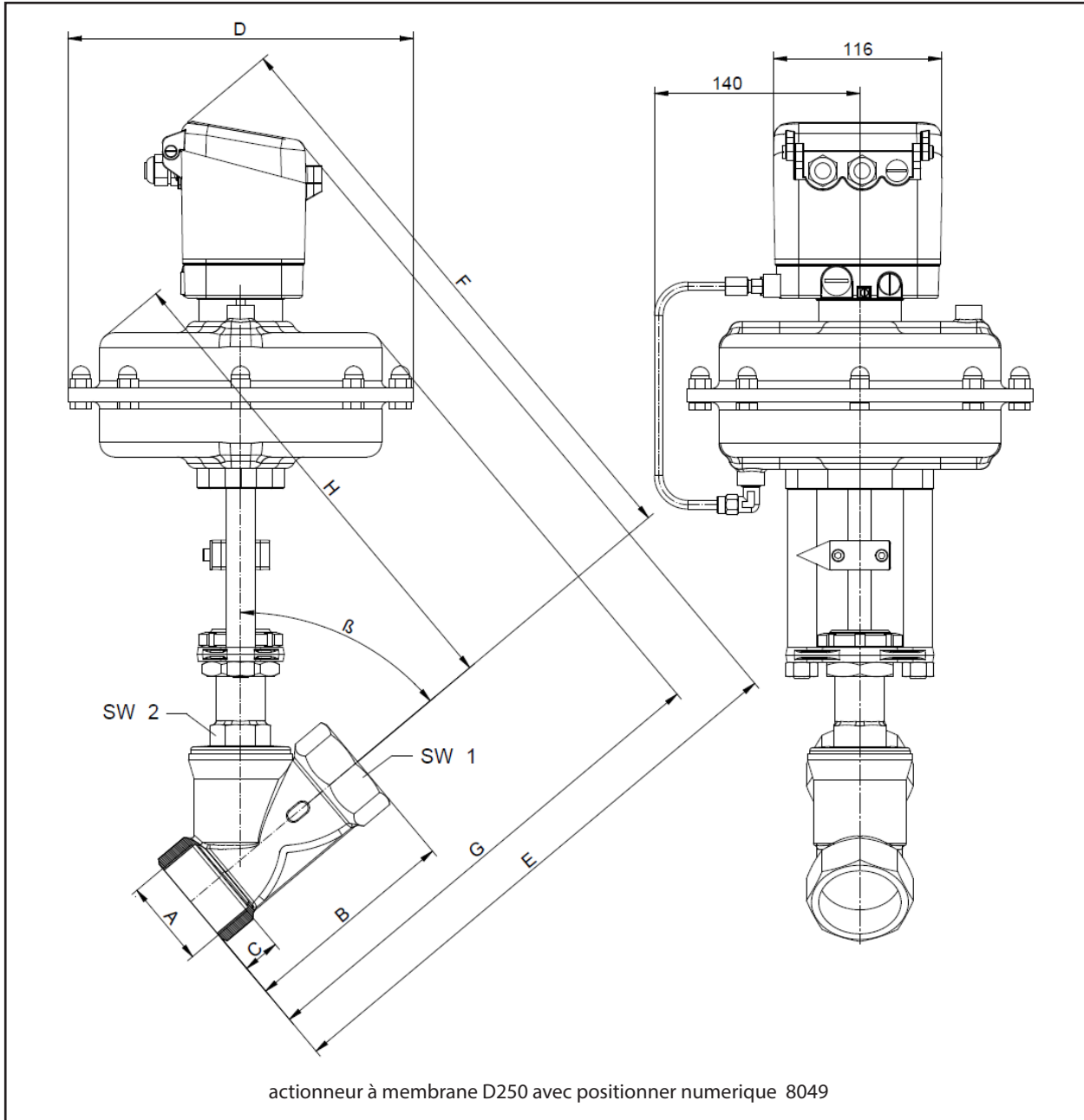

DN	A	B	C	D	E	F	G	H	SW1	SW2	angle β	Poids kg
15	G 1/2"	65	15	238	340	350	285	280	25	30	50°	15,6
20	G 3/4"	75	16,3	238	350	360	295	290	31	30	50°	15,7
25	G 1"	90	19,1	238	360	370	305	300	39	30	50°	15,9
32	G 1 1/4"	110	21,4	238	370	385	315	310	48	30	50°	16
40	G 1/2"	120	21,4	238	380	395	325	320	55	30	50°	16,2
50	G 2"	150	25,7	238	410	410	350	335	68	36	50°	16,5
65	G 2 1/2"	180	30,2	238	425	420	370	350	85	36	50°	16,9
80	G 3"	214	33,5	238	475	410	410	355	100	41	45°	19,4

Dimensions en mm